

Diagram References

1 Appearance

- ① Screen ② Microphone ③ Debugging Port ④ Network Interface
- ⑤ Loudspeaker ⑥ TF Card Slot ⑦ Alarm Terminal ⑧ Reserved
- ⑨ Power Terminal

Note:
 • The appearance of the device varies according to different models. Refers to the actual device for detailed information.
 • The debugging port is used for debugging only.

2 Terminal and Wiring

There are 20 pins in the terminal on the rear panel of the indoor station: 2 RS-485 pins, 5 reserved pins, 4 relay output pins, 8 alarm input pins, and 1 GND pin.

Note: There are 20 pins in the terminal on the rear panel of the DS-KH6320-TE1: 11 reserved pins, 8 alarm input pins, and 1 GND pin. Please refer to the specific model.

3 Installation

It supports wall mounting. There are two installation modes.

Installation Accessory Description

The wall mounting plate and junction box are required to install the indoor station onto the wall.

The dimension of junction box should be 75 mm (width) × 75 mm (length) × 50 mm (depth). The dimension of wall mounting plate is shown.

Before You Start

- Make sure the device in the package is in good condition and all the assembly parts are included.
- The power supply the indoor station supports is 12 VDC. Please make sure your power supply matches your indoor station.
- Make sure all related equipments are power-off during the installation.
- Check the product specification for the installation environment.

★ Wall Mounting with junction Box

1. Chisel a hole in the wall. The size of the hole should be 76 mm (width) × 76 mm (length) × 50 mm (depth).
2. Insert the junction box to the hole chiseled on the wall.
3. Fix the wall mounting plate to the junction box with 2 screws.
4. Hook the indoor station to the wall mounting plate tightly by inserting the plate hooks into the slots on the rear panel of the indoor station, during which the lock catch will be locked automatically.

★ Wall Mounting without junction Box

1. Insert 2 expansion tubes into the wall.
2. Fix the wall mounting plate to the junction box with 2 screws.
3. Hook the indoor station to the wall mounting plate tightly by inserting the plate hooks into the slots on the rear panel of the indoor station, during which the lock catch will be locked automatically.

4 Getting Started

1 Activate Indoor Station

You are required to activate the device first by settings a strong password before you can use the device.

1. Power on the device. It will enter the activation page automatically.
2. Create a password and confirm it.
3. Tap OK to activate the indoor station.
4. Optional: Bind email address. You can reset the activation/admin password vial the email fi you forget your password.

2 Quick Configuration

1. Choose Language and tap Next.
 2. Set network parameters and tap Next.
 - Edit Local IP, Subnet Mask and Gateway parameters.
 - Enable DHCP, the device will get network parameters automatically.
 3. Configure the indoor station parameters.
 - Select Indoor Station and tap Next to link main door station.
 - a. Edit Floor and Room No.
 - b. Create and confirm SIP register password.
- Note: If you want to add the indoor station to the door station, the SIP password of the indoor station should be the same as the registration password of the door station.
- c. Tap Advanced Settings to edit Community No, Building No. and Unit No.
 - d. Optional: Enable Indoor Station Settings and select the indoor station to link.
 - Select Indoor Extension and tap Next to link indoor station.
 - a. Edit No., Room Name.
 - b. Create and confirm SIP register password.
4. Linked related devices and tap Next. If the device and the indoor station are in the same LAN, the device will be displayed in the list. Tap the device or enter the serial No. to link.
 - a. Tap the settings icon to pop up the Network Settings page.
 - b. Edit the network parameters of the door station manually or enable DHCP to get the network parameters automatically.
 - e. Tap OK to save the settings.
 5. Tap Finish to save the settings.

5 Typical Application

Refers to the picture for details.

Refers to Video Intercom Network Indoor Station Configuration Guide (Scan the QR code) for details.
 Refers to Video Intercom Network Indoor Station Operation Guide (Scan the QR code) for details.

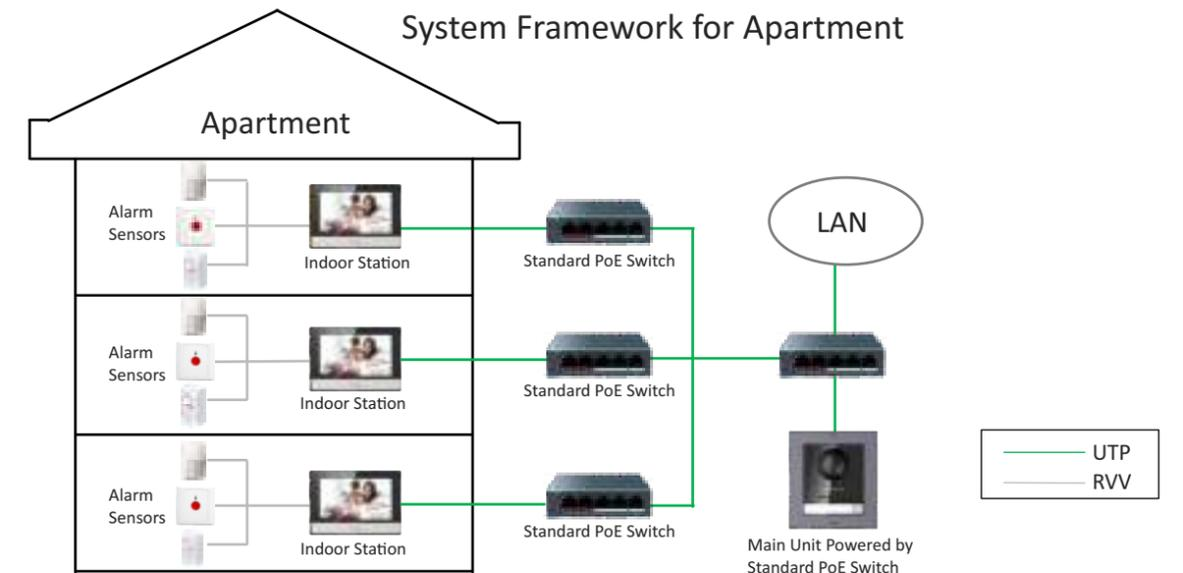
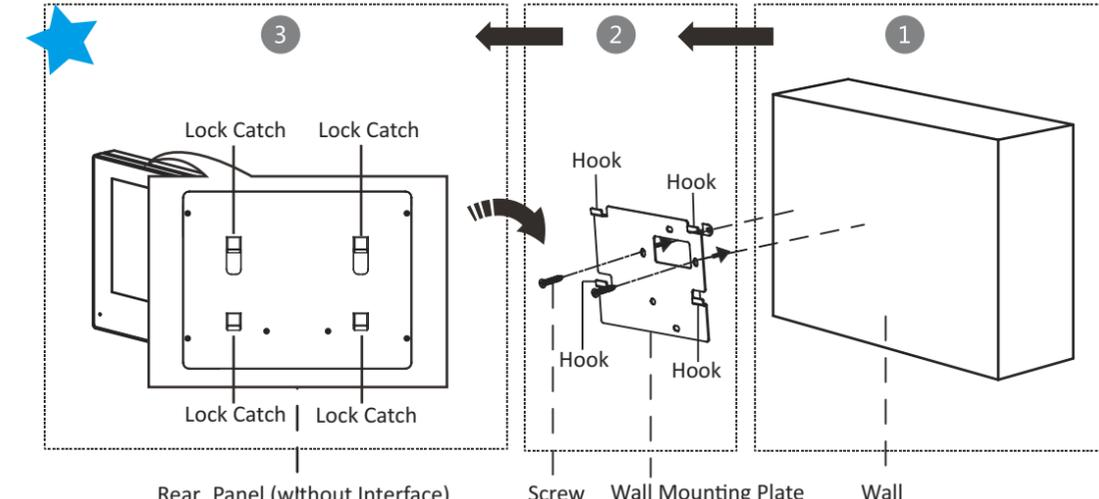
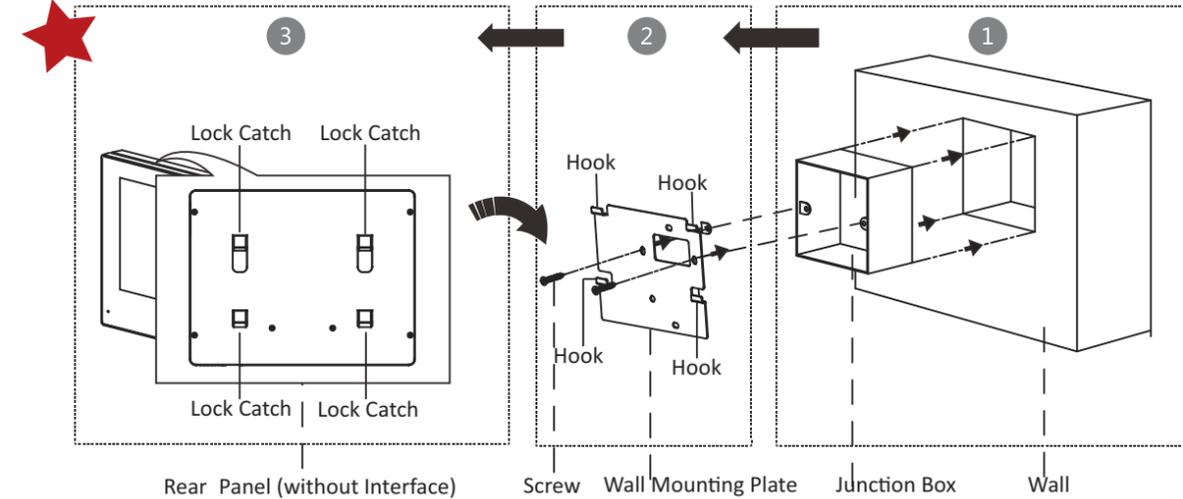
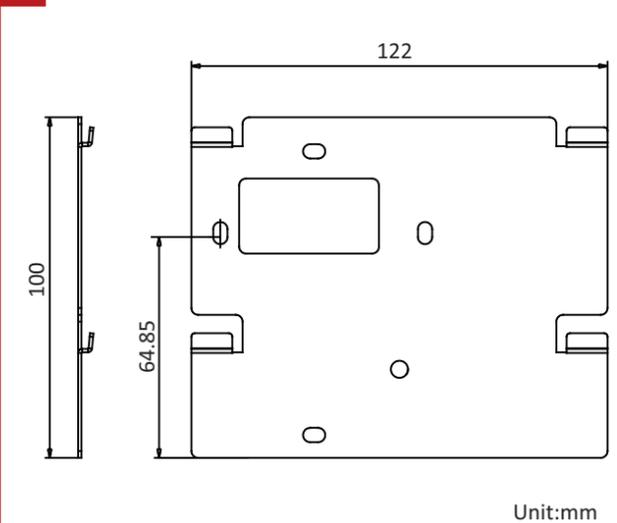
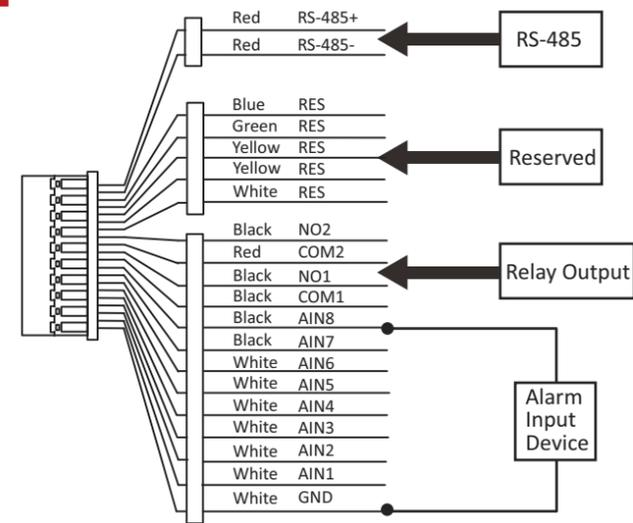
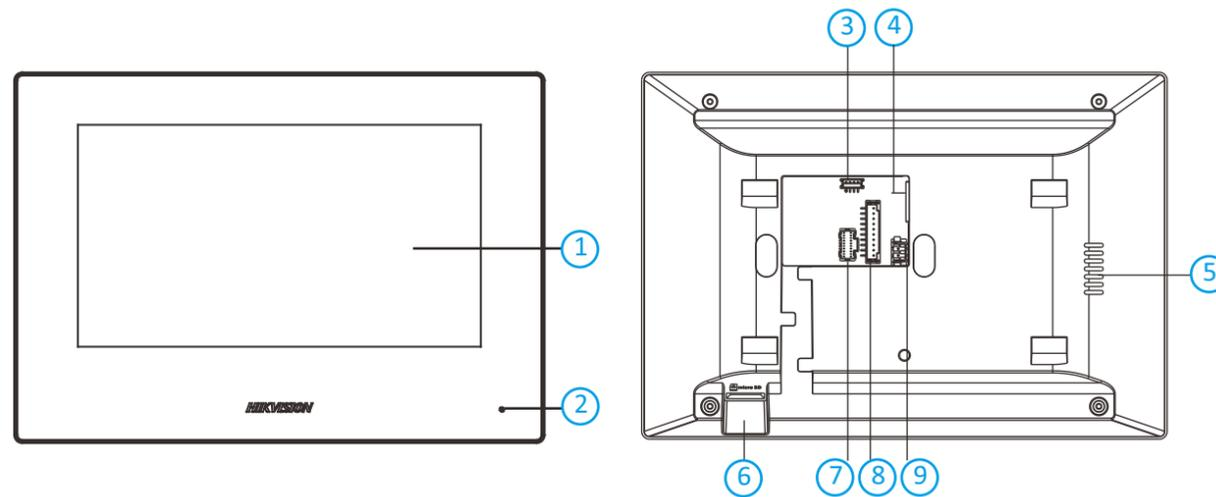

Scan the QR code to get the Configuration Guide for detailed information.



Scan the QR code to get the Operation Guide for detailed information.



ENGLISH

Diagram References

1 Appearance

- ① Microphone ② Low Illumination IR Supplement Light ③ Built-in Camera
- ④ Loudspeaker ⑤ Call Button ⑥ Nametag ⑦ TAMPER
- ⑧ Network Interface ⑨ Module-Connecting Interface ⑩ Set Screw

Note: The module-connecting interface is used to connect other function module, such as nametag module, keypad module, card reader module, etc. All these modules are known as sub module.

2 Terminal

- ① NC1: Door Lock Relay Output (NC)
- ② NO1: Door Lock Relay Output (NO)
- ③ COM: Common Interface
- ④ NC2: Door Lock Relay Output (NC)
- ⑤ NO2: Door Lock Relay Output (NO)
- ⑥ GND: Grounding
- ⑦ 12VDC: Power Input
- ⑧ GND: Grounding
- ⑨ PoE Network Interface (Supports IEEE 802.af/at-Compliant Devices)
- ⑩ AIN2: For the access of Door Contact 2
- ⑪ AIN1: For the access of Door Contact 1
- ⑫ AIN3: For the access of Exit Button 1
- ⑬ AIN4: For the access of Exit Button 2
- ⑭ 485-: Module-connecting Interface
- ⑮ 485+: Module-connecting Interface
- ⑯ 12V OUT: Module-connecting Interface
- ⑰ GND: Module-connecting Interface

3 Installation

Note: Video intercom module door station support one-module installation, two-module installation, three-module installation and more-than-three-module installation. Here takes three-module installation as an example.

Before You Start

- Tools that you need to prepare for installation: Drill(6), cross screw driver (PH1*150 mm), and gradienter.
- Make sure all the related equipment is power-off during the installation.
- Make sure you have configured the sub module address before installation. Valid sub module address range is 1 to 8. The No. should be unique for sub modules that connected to the same main unit. The sub module address and corresponding switch status is shown as the figure.

Sub Module Address	DIP 1	DIP 2	DIP 3	DIP 4	DIP 5	DIP 6	DIP 7	DIP 8
Module 1	ON	OFF	OFF	OFF	OFF	OFF	OFF	OFF
Module 2	OFF	ON	OFF	OFF	OFF	OFF	OFF	OFF
Module 3	ON	ON	OFF	OFF	OFF	OFF	OFF	OFF
Module 4	OFF	OFF	ON	OFF	OFF	OFF	OFF	OFF
Module 5	ON	OFF	ON	OFF	OFF	OFF	OFF	OFF
Module 6	OFF	ON	ON	OFF	OFF	OFF	OFF	OFF
Module 7	ON	ON	ON	OFF	OFF	OFF	OFF	OFF
Module 8	OFF	OFF	OFF	ON	OFF	OFF	OFF	OFF

★ Three-Module Flush Mounting

1. Cave the installation hole, and pull the cable out.
Note: The suggested dimension of the installation hole is 321.8(W) × 108(H) × 45.5(D) mm. The suggested length of the cables left outside is 270 mm.
2. Select a cable entry and remove the plastic sheet. Route the cables through the gang box hole. Insert the gang box into the installation hole. Mark the gang box screw holes' position with a marker, and take out the gang box.
3. Drill 4 holes according to the marks on the wall, and insert the expansion sleeves into the screw holes. Fix the gang box with 4 expansion bolts.
4. Fill the gap between the gang box and wall with concrete or Silicone sealant. Remove the mounting ears with tool after concrete is dry.
5. Connect cables and insert the modules.
 - a. Connect Cable 1 and one end of Cable 2 to the corresponding interfaces of the main unit, then insert the main unit into the upper grid.
 - b. Connect the other end of Cable 2 to the input interface of Sub Module 1. Connect one end of Sub Module 1 and insert it into the middle grid.
 - c. Connect the other end of Cable 3 to the input interface of Sub Module 2. Insert it into the bottom grid.
6. Fix the cover and the main unit with 2 socket head cap screws by using a hexagon wrench.

★ Surface Mounting with Protective Shield

1. Paste the installation sticker 1 onto the wall. Make sure the sticker is placed horizontally via measuring with the gradienter. Drill 4 holes according to the screw holes on the sticker.
Note: The suggested size of hole is 6(diameter) × 25(depth) mm. The suggested length of the cables left outside is 270 mm.
2. Remove the sticker and insert the expansion sleeves into the screw holes. Fix the mounting frame onto the wall with 4 expansion bolts.
3. Thread the module-connecting line across the thread holes of the frame. Pass the main unit connecting line across the thread hole to the top grid and connect the cables.
 - a. Connect the lines and module-connecting line 1 to the corresponding interfaces of the main unit, then place the main unit into the upper grid.
 - b. Connect the other end of the module-connecting line 1 to the input interface of the sub modules via module-connecting line 2.
 - c. Organize the cables with cable tie in the package.
4. Insert the modules into the frame after wiring. The main unit must be placed in the top grid.
5. Use the hexagon wrench in the package to fix the cover onto the frame.

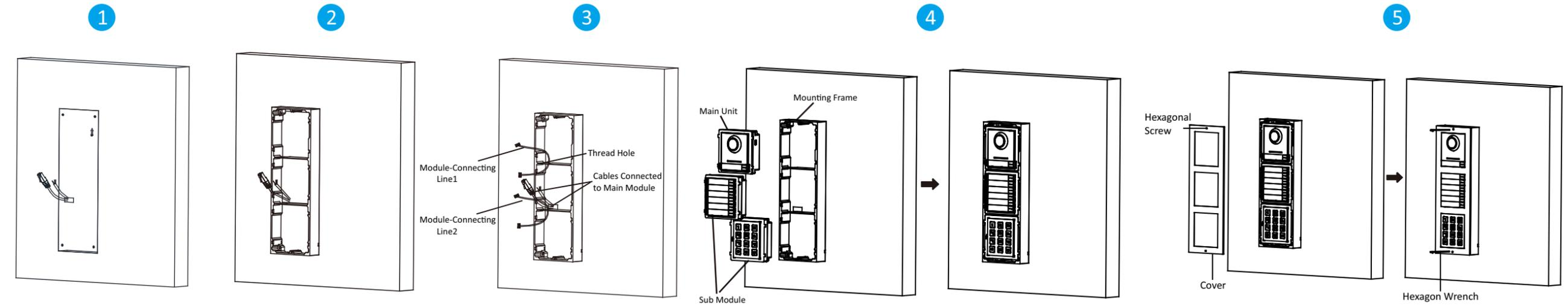
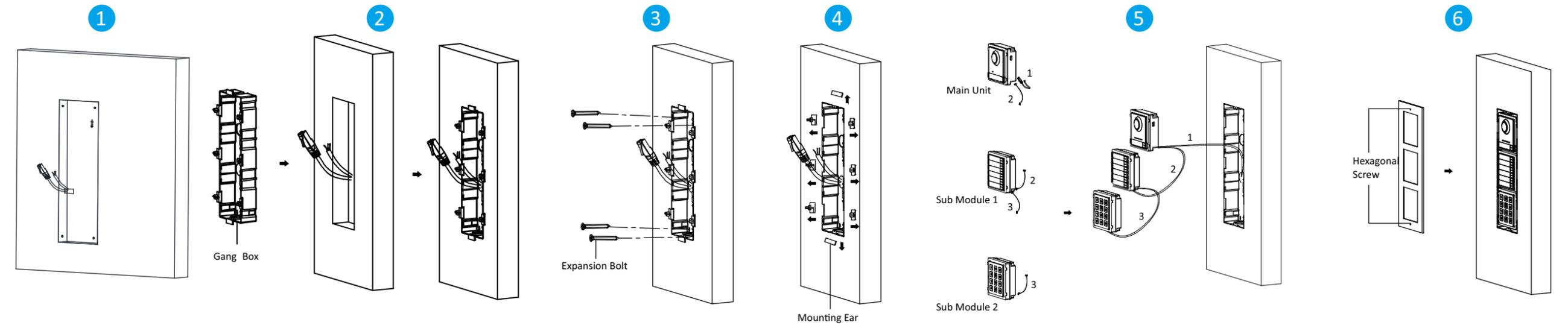
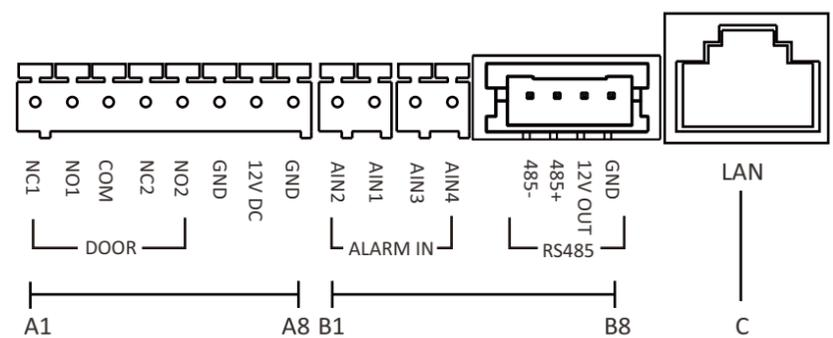

DS-KIS602

Video Intercom Network Bundle

DS-KH6320-WTE1	FRANÇAIS
Video Intercom Network Indoor Station	

Références du schéma

1 Apparence

- | | | |
|---------------------|----------------|------------------------|
| ① Écran | ② Microphone | ③ Port de débogage |
| ④ Interface réseau | ⑤ Haut-parleur | ⑥ Fente de carte TF |
| ⑦ Terminal d’alarme | ⑧ Réservé | ⑨ Borne d’alimentation |

Remarque :

- L’aspect de l’appareil varie en fonction des différents modèles. Reportez-vous à l’appareil réel pour des informations détaillées.
- Le port de débogage est réservé uniquement à l’usage prévu.

2 Borne et câblage

Remarque : pour la description des bornes et du câblage, reportez-vous à la figure et au manuel de l'utilisateur.

3 Installation

Avant de commencer

- Assurez-vous que l'appareil dans son emballage est en bonne condition et que toutes les pièces de montage sont incluses.

- Assurez-vous que tous les équipements connexes sont hors tension pendant l’installation.

- Vérifiez que les spécifications du produit sont adéquates à l’environnement d’installation.

Remarque : pour l’installation, reportez-vous à la figure et au manuel d’utilisation.

4 Premiers pas

① Activer un appareil

Vous devrez d’abord activer l’appareil en définissant un mot de passe fort avant de pouvoir l’utiliser.

Activez l'appareil localement ou à distance via le logiciel client iVMS-4200.

② Configuration rapide

Suivez les instructions sur les interfaces correspondantes.

DS-KH6320-WTE1	DEUTSCH
Video Intercom Network Indoor Station	

Verweise auf Schaubilder

1 Aufbau

- | | | |
|-------------------------|----------------|-----------------------|
| ① Bildschirm | ② Mikrofon | ③ Debug-Anschluss |
| ④ Netzwerkanschluss | ⑤ Lautsprecher | ⑥ TF-Kartensteckplatz |
| ⑦ Alarm-Anschlussklemme | ⑧ Reserviert | ⑨ Anschlussklemme |

Hinweis:

- Das Erscheinungsbild des Geräts variiert je nach Modell. Für detaillierte Informationen siehe das tatsächliche Produkt.
- Der Debugging-Anschluss wird nur für die Fehlersuche verwendet.

2 Anschlüsse und Verkabelung

Hinweis: Beschreibungen der Anschlussklemmen und der Verdrahtung finden Sie in der Abbildung und im Benutzerhandbuch.

3 Installation

Bevor Sie beginnen

- Achten Sie darauf, dass sich das Gerät in der Verpackung in gutem Zustand befindet und alle Montageteile enthalten sind.

- Achten Sie darauf, dass alle relevanten Geräte während der Montage ausgeschaltet sind.
- Überprüfen Sie die Produktspezifikation für die Installationsumgebung.

Hinweis: Einzelheiten zur Installation finden Sie in der Abbildung und im Benutzerhandbuch.

4 Erste Schritte

① Gerät aktivieren

Bevor Sie das Gerät benutzen können, müssen Sie zunächst ein sicheres Passwort festlegen, um das Gerät zu aktivieren.

Aktivieren Sie das Gerät lokal oder aus der Ferne über die iVMS-4200-Clientsoftware.

② Schnellkonfiguration

Folgen Sie den Aufforderungen in den entsprechenden Menüs.

DS-KH6320-WTE1	ESPAÑOL
Video Intercom Network Indoor Station	

Referencias del diagrama

1 Apariencia

- | | | |
|----------------------|-------------|--------------------------|
| ① Pantalla | ② Micrófono | ③ Puerto de depuración |
| ④ Interfaz de red | ⑤ Altavoz | ⑥ Ranura para tarjeta TF |
| ⑦ Terminal de alarma | ⑧ Reservado | ⑨ Borne de alimentación |

Nota:

- La apariencia del dispositivo varía en función del modelo. Consulte el dispositivo en concreto para más información.
- El puerto de depuración solo sirve para depurar.

2 Terminal y cableado

Nota: para las descripciones de los terminales y del cableado, consulte la figura y el manual de usuario.

3 Instalación

Antes de comenzar

- Asegúrese de que el dispositivo incluido esté en buenas condiciones y se incluyan todas las piezas de ensamblaje.

- Asegúrese de que todos los equipos relacionados estén apagados durante la instalación.
- Consulte las especificaciones del producto al realizar la instalación.

Nota: Nota: consulte las ilustraciones y el manual de usuario para conocer el procedimiento de instalación.

4 Primeros pasos

① Activar dispositivo

Antes de poder utilizar el dispositivo es necesario activarlo estableciendo una contraseña segura.

Active el dispositivo de forma local o a distancia mediante el software de cliente iVMS-4200.

② Configuración rápida

Siga los avisos de las interfaces correspondientes.

DS-KH6320-WTE1	ITALIANO
Video Intercom Network Indoor Station	

Riferimento schemi

1 Aspetto

- | | | |
|------------------------|----------------|------------------------------|
| ① Schermo | ② Microfono | ③ Porta di debugging |
| ④ Interfaccia di rete | ⑤ Altoparlante | ⑥ Slot per scheda TF |
| ⑦ Terminale di allarme | ⑧ Riservato | ⑨ Terminale di alimentazione |

Nota:

- L’aspetto del dispositivo varia in base al modello. Per informazioni dettagliate, fare riferimento al dispositivo effettivo.
- La porta si usa solo per attività di debugging.

2 Terminale e cablaggio

Nota: per la descrizione del cablaggio e dei terminali, fare riferimento alla figura e al Manuale dell’utente.

3 Installazione

Prima di iniziare

- Verificare il dispositivo contenuto nella confezione sia in buone condizioni e che tutti gli elementi di assemblaggio siano presenti.

- Verificare che durante l’installazione tutte apparecchiature correlate siano spente.
- Controllare che le specifiche del prodotto corrispondano a quelle dell’ambiente di installazione.

Nota: Per l’installazione, fare riferimento alla figura e al Manuale dell’utente.

4 Operazioni preliminari

① Attiva dispositivo

Prima di utilizzare il dispositivo è necessario attivarlo impostando una password sicura.

Attivare il dispositivo localmente o da remoto tramite il software client iVMS-4200.

② Configurazione rapida

Seguire le indicazioni sulle interfacce corrispondenti.

DS-KH6320-WTE1	NEDERLANDS
Video Intercom Network Indoor Station	

Schemareferenties

1 Uiterlijk

- | | | |
|---------------------|----------------|-----------------------|
| ① Scherm | ② Microfoon | ③ Poort voor debuggen |
| ④ Netwerkiinterface | ⑤ Luidspreker | ⑥ Sleuf TF-kaart |
| ⑦ Alarmaansluiting | ⑧ Gereserveerd | ⑨ Aansluiting voeding |

Opmerking:

- Het uiterlijk van het apparaat varieert per model. Raadpleeg het daadwerkelijke apparaat voor meer informatie.
- De foutopsporingspoort wordt alleen gebruikt voor foutopsporing.

2 Aansluitingen en bedrading

Opmerking: Raadpleeg voor een beschrijving van de aansluiting en bedrading de afbeelding en de gebruikershandleiding.

3 Installatie

Voordat u begint

- Zorg dat het verpakte apparaat zich in goede staat bevindt en er geen onderdelen ontbreken.

- Zorg dat alle bijbehorende apparatuur tijdens de installatie is uitgeschakeld.
- Controleer de productspecificatie op geschiktheid in de installatieomgeving.

Opmerking: Raadpleeg voor installatie de afbeeldingen en de gebruikershandleiding.

4 Aan de slag

① Apparaat activeren

U dient het apparaat voor gebruik eerst te activeren door er een sterk wachtwoord voor in te stellen.

Schakel het apparaat ter plekke of op afstand in m.b.v. iVMS-4200-clientsoftware.

② Snelle configuratie

Volg de aanwijzingen op desbetreffende interfaces.

DS-KH6320-WTE1	ČEŠTINA
Video Intercom Network Indoor Station	

Popis obrázků

1 Vzhled

- | | | |
|-------------------|---------------|---------------------|
| ① Obrazovka | ② Mikrofon | ③ Ladicí port |
| ④ Síťové rozhraní | ⑤ Reproduktor | ⑥ Slot pro kartu TF |
| ⑦ Svorka alarmu | ⑧ Vyhrazeno | ⑨ Napájecí terminál |

Poznámka:

- Vzhled zařízení se u různých modelů liší. Podrobné informace naleznete v dokumentaci příslušného zařízení.
- Ladicí port se používá pouze k ladění.

2 Svorka a zapojení

Poznámka: Popis svorky a zapojení naleznete na obrázku a v návodu k použití.

3 Montáž

Dříve než začnete

- Ujistěte se, zda je zařízení v balení v dobrém stavu a zda jsou přítomny všechny dodávané součásti.

- Ujistěte se, že veškerá příslušná zařízení jsou během instalace vypnutá.
- Zkontrolujte technické údaje produktu týkající se prostředí instalace.

Poznámka: Při instalaci se řiďte obrázkem a uživatelskou příručkou.

4 Začínáme

① Aktivace zařízení

Před použitím zařízení je musite aktivovat nastavením silného hesla.

Zařízení aktivujte v místě nebo vzdáleně prostřednictvím klientského softwaru iVMS-4200.

② Rychlá konfigurace

Postupujte podle vŕvyez v příslušném rozhraní.

DS-KH6320-WTE1	MAGYAR
Video Intercom Network Indoor Station	

Az ábra jelölései

1 Külső megjelenés

- | | | |
|-----------------------|---------------|--------------------------|
| ① Képernyő | ② Mikrofon | ③ Hibakereső port |
| ④ Hálózati csatlakozó | ⑤ Hangszóró | ⑥ TF- (SD-) kártyanyílás |
| ⑦ Riasztás csatlakozó | ⑧ Fenntartott | ⑨ Tápcsatlakozó |

Megjegyzés:

- Az eszköz megjelenése a különböző típusok esetén eltérő lehet. Részletes információkkal kapcsolatban keresse meg a tényleges eszközt.
- A hibakereső port kizárólag hibakeresésre szolgál.

2 Csatlakozó és vezetékek

Megjegyzés: A csatlakozók és bekötések leírását az ábrán, illetve a felhasználói útmutatóban találja.

3 Telepítés

A kezdés előtt

- Győződjön meg arról, hogy a csomagban található eszköz kifogástalan állapotú, és egyetlen szerelési tartozék sem hiányzik.

- Bizonyosodjon meg arról, hogy minden kapcsolódó eszközt áramtalanított a felszerelés ideje alatt.

- A telepítési környezetre vonatkozóan ellenőrizze a termék műszaki adatait.

Megjegyzés: A telepítéssel kapcsolatban lásd az ábrát, illetve a felhasználói útmutatót.

4 Kezdeti lépések

① Eszköz aktiválása

Az eszköz használata előtt egy erős jelszó beállításával aktiválnia kell az eszközt.

Aktiválja a készüléket helyben, vagy távolról az iVMS-4200 klienszoftver segítségével.

② Gyorsbeállítás

Kövesse a megfelelő interfészeken megjelenő utasításokat.

DS-KH6320-WTE1	PORTUGUÊS
Video Intercom Network Indoor Station	

Referências do diagrama

1 Aspeto

- | | | |
|----------------------|---------------|---------------------------|
| ① Ecrã | ② Microfone | ③ Porta de depuração |
| ④ Interface de rede | ⑤ Altifalante | ⑥ Ranhura Para Cartão TF |
| ⑦ Terminal de alarme | ⑧ Reservado | ⑨ Terminal de alimentação |

Nota:

- O aspeto do dispositivo varia consoante o modelo. Consulte a documentação específica do dispositivo para obter informações detalhadas.
- A Porta de depuração destina-se apenas para fins de depuração.

2 Terminal e cablagem

Nota: Para as descrições de cablagem e dos terminais, consulte a figura e o manual do utilizador.

3 Instalação

Antes de começar

- Certifique-se de que o dispositivo na embalagem se encontra em boas condições e de que todas as peças de montagem estão incluídas.

- Certifique-se de que, durante a instalação, todo o equipamento relacionado se encontra desligado.

- Verifique a especificação do produto para o ambiente de instalação.

Nota: Para a instalação, consulte a figura e o Manual do Utilizador.

4 Introdução

① Ativar dispositivo

Antes de poder utilizar o dispositivo, é necessário ativá-lo primeiro, definindo uma palavra-passe segura.

Ative localmente o dispositivo ou remotamente através do software de cliente iVMS-4200.

② Configuração rápida

Siga as mensagens apresentadas nas interfaces correspondentes.

DS-KH6320-WTE1	POLSKI
Video Intercom Network Indoor Station	

Opis diagramu

1 Elementy urządzenia

- | | | |
|---------------------|-----------------|-------------------------|
| ① Ekran | ② Mikrofon | ③ Złącze do debugowania |
| ④ Złącze sieciowe | ⑤ Głośnik | ⑥ Gniazdo karty TF |
| ⑦ Terminal alarmowy | ⑧ Zarezerwowane | ⑨ Złącze zasilania |

Uwaga:

- Wygląd urządzenia jest zależny od modelu. Aby uzyskać więcej informacji, skorzystaj ze specyfikacji danego produktu.
- Złącze do debugowania jest używane tylko do debugowania.

2 Złącza i połączenia

Uwaga: Aby uzyskać więcej informacji dotyczących złączy i połączeń, skorzystaj z rysunku w podręczniku użytkownika.

3 Instalacja

*Zanim rozpocznie*s

- Upewnij się, że urządzenie w pakiecie nie jest uszkodzone i dostarczone wszystkie elementy montażowe.

- Upewnij się, że zasilanie powiązanego wyposażenia jest wyłączone podczas instalacji.
- Sprawdź specyfikacje produktu dotyczące warunków otoczenia w miejscu instalacji.

Uwaga: Aby uzyskać informacje dotyczące instalacji, skorzystaj z rysunku w podręczniku użytkownika.

4 Pierwsze kroki

① Aktywuj urządzenie

Przed użyciem urządzenia należy je aktywować, ustawiając silne hasło dla urządzenia.

Aktywuj urządzenie lokalnie lub zdalnie przy użyciu oprogramowania klienckiego iVMS-4200.

② Szybka konfiguracja

Postępuj zgodnie z monitami w aplikacji.

DS-KD8003-IME1

FRANÇAIS
Video Intercom Module Door Station
Références du schéma
1 Apparence
<div> <div>① Microphone</div> <div>② Lumière IR supplémentaire en cas de faible éclairage</div> <div>③ Caméra intégrée</div> <div>④ Haut-parleur</div> <div>⑤ Bouton d'appel</div> <div>⑥ Porte-nom</div> <div>⑦ SABOTAGE</div> <div>⑧ Interface réseau</div> <div>⑨ Interface de connexion de module</div> <div>⑩ BORNES</div> </div> <p>Remarque : l'interface de connexion de module permet de connecter d'autres modules fonctionnels, par exemple module porte-nom, module clavier, module lecteur de carte, etc. Tous ces modules sont désignés comme sous-modules.</p>

2 Borne

Remarque : reportez-vous au « Manuel d'utilisation » pour une description du câblage.

3 Installation

Remarque : la station de porte avec module d'interphone vidéo prend en charge l'installation d'un à plus de trois modules. Nous ne montrons que les modules d'installation de trois modules.

Avant de commencer :

- Préparez les outils nécessaires à l'installation : forêt (Ø 6 mm), tournevis cruciforme (PH1 x 150 mm) et niveau à bulle.
- Assurez-vous que l'équipement connecté est bien hors tension pendant l'installation.
- Assurez-vous d'avoir configuré l'adresse du sous-module avant installation. La plage d'adresse correcte d'un sous-module est comprise entre 1 et 8. Chaque adresse doit être unique pour les sous-modules connectés à une même unité principale. L'adresse du sous-module et l'état des microcommutateurs correspondants sont illustrés dans la figure.

★ Montage encastré à trois modules

- Creusez le trou d'installation et faites sortir le câble.

Remarque : les dimensions conseillées du trou d'installation sont de 321,8 × 108 × 45,5 mm (L × H × P). La longueur conseillée des câbles est comprise entre 270 mm.

- Sélectionnez une entrée de câble et retirez le film plastique. Faites passer les câbles à travers le trou du boîtier de raccordement. Insérez le boîtier de raccordement dans le trou d'installation. Marquez la position des trous de vis du boîtier de raccordement avec un marqueur, puis enlevez le boîtier de raccordement.
- Percez les 4 trous en fonction des repères sur le mur, puis insérez les chevilles d'expansion dans les trous de vis. Fixez le boîtier de raccordement avec les 4 boulons expansibles.
- Remplissez l'espace entre le boîtier de raccordement et le mur avec du béton ou du mastic silicone. Retirez les oreilles de montage à l'aide d'un outil, une fois le béton sec.
- Connectez les câbles et insérez les modules.
- Connectez le câble 1 et l'une des extrémités du câble 2 aux interfaces correspondantes de l'unité principale, puis insérez l'unité principale dans la grille du haut.
- Connectez l'autre extrémité du câble 2 à l'entrée de l'interface du sous-module 1. Connectez une des extrémités du sous-module 1 et l'insérez dans la grille du milieu.
- Connectez l'autre extrémité du câble 3 à l'entrée de l'interface du sous-module 2. Insérez-le dans la grille du bas.
- Fixez le couvercle et l'unité principale avec 2 vis d'assemblage à tête hexagonale à l'aide d'une clé 6 mm.

★ Montage en surface à trois modules

- Collez l'adhésif d'installation 1 sur le mur. Assurez-vous que l'adhésif est placé horizontalement en utilisant le niveau à bulle. Percez les 4 trous en fonction des trous de vis sur l'adhésif.

Remarque : les dimensions conseillées du trou sont de 6 × 25 mm (diamètre × profondeur). La longueur conseillée des câbles laissés dehors est de 270 mm.

- Retirez l'adhésif et insérez les chevilles d'expansion dans les trous de vis. Fixez le cadre de montage au mur à l'aide des 4 boulons expansibles.
- Enfilez la ligne de connexion de module dans les trous filetés du cadre. Faites passer la ligne de connexion de l'unité principale dans le trou fileté de la grille du haut et connectez les câbles.
- Enfilez les câbles à l'aide du serre-câble fourni dans l'emballage.
- Insérez les modules dans le cadre après câblage. L'unité principale doit être placée dans la grille du haut.
- Utilisez la clé 6 pans fournie dans l'emballage pour fixer le couvercle au cadre…

DS-KD8003-IME1

NEDERLANDS
Video Intercom Module Door Station
Schemareferenties
1 Uiterlijk
<div> <div>① Microfoon</div> <div>② Aanvalende IR-lamp met lage verlichting</div> <div>③ Ingebouwde camera</div> <div>④ Luidspreker</div> <div>⑤ Oproeptoets</div> <div>⑥ Naamplaatje</div> <div>⑦ MANIPULATIE</div> <div>⑧ Netwerkiterface</div> <div>⑨ Interface voor verbinden van modules</div> <div>⑩ Aansluitingen</div> </div> <p>Opmerking: De interface die wordt gebruikt voor het aansluiten van de modules op andere functiemodules, zoals naamplaatjesmodule, toetsenpaneelmodule, kaartleesmodule enz. Al deze modules (behalve de hoofdeenheid) staan bekend als submodules.</p>
2 Aansluitklem
<p>Opmerking: De omschrijving van de bedrading verwijst naar de gebruiksaanwijzing.</p>

3 Installatie

Opmerking: De module video-intercom deunstation ondersteunt installatie van één twee, drie en meer dan drie modules. In dit document wordt de installatie met drie modules gebruikt.

Voordat u begint:

- Gereedschap dat u nodig hebt voor de installatie: Bor (ø6), kruisschroevendraaier (PH1 * 150 mm) en hoekmeter.
- Zorg ervoor dat alle gerelateerde apparatuur tijdens de installatie is uitgeschakeld.
- Zorg ervoor dat u de adressen van de submodules vóór de installatie hebt geconfigureerd. Het geldige adresbereik voor u submodules is 1 t/m 8. Het nummer moet uniek zijn voor submodules die op dezelfde hoofdeenheid zijn aangesloten. Het adres van de submodule en de overeenkomstige schakelstatus wordt in de afbeelding getoond.

★ Verzonken bevestiging drie modules

- Vorm de installatieopening en trek de kabel naar buiten.
- Creëerschap dat u nodig hebt voor de installatie: Bor (ø6), kruisschroevendraaier (PH1 * 150 mm) en hoekmeter.
- Zorg ervoor dat u de adressen van de submodules vóór de installatie hebt geconfigureerd. Het geldige adresbereik voor u submodules is 1 t/m 8. Het nummer moet uniek zijn voor submodules die op dezelfde hoofdeenheid zijn aangesloten. Het adres van de submodule en de overeenkomstige schakelstatus wordt in de afbeelding getoond.

★ Verzonken bevestiging drie modules

- Vorm de installatieopening en trek de kabel naar buiten.
- Creëerschap dat u nodig hebt voor de installatie: Bor (ø6), kruisschroevendraaier (PH1 * 150 mm) en hoekmeter.
- Zorg ervoor dat u de adressen van de submodules vóór de installatie hebt geconfigureerd. Het geldige adresbereik voor u submodules is 1 t/m 8. Het nummer moet uniek zijn voor submodules die op dezelfde hoofdeenheid zijn aangesloten. Het adres van de submodule en de overeenkomstige schakelstatus wordt in de afbeelding getoond.

★ Oppervlaktebevestiging drie modules

- Plak het installatiesticker 1 op de wand. Zorg ervoor dat de sticker horizontaal wordt geplaatst door dit met de hoekmeter te meten. Bor 4 gaten volgens de schroefgaten op de sticker.

★ Oppervlaktebevestiging drie modules

- Plak het installatiesticker 1 op de wand. Zorg ervoor dat de sticker horizontaal wordt geplaatst door dit met de hoekmeter te meten. Bor 4 gaten volgens de schroefgaten op de sticker.

★ Oppervlaktebevestiging drie modules

- Plak het installatiesticker 1 op de wand. Zorg ervoor dat de sticker horizontaal wordt geplaatst door dit met de hoekmeter te meten. Bor 4 gaten volgens de schroefgaten op de sticker.

DS-KD8003-IME1

DEUTSCH
Video Intercom Module Door Station
Verweise auf Schaubilder
1 Optik
<div> <div>① Mikrofon</div> <div>② IR-Zusatzlicht für schwache Beleuchtung</div> <div>③ Integrierte Kamera</div> <div>④ Lautsprecher</div> <div>⑤ Ruf Taste</div> <div>⑥ Namensschild</div> <div>⑦ SABOTAGE</div> <div>⑧ Netzwerkanchluss</div> <div>⑨ Modulanschluss-Schnittstelle</div> <div>⑩ Anschlussklemmen</div> </div> <p>Hinweis: Die Modulverbindungsmitteltelle wird verwendet, um andere Funktionsmodule wie das Namensschildmodul, Tastenmodul, Kartenlesemodul usw. anzuschließen. Alle diese Module werden als Untermodul bezeichnet.</p>

2 Anschlussklemmen

Hinweis: Die Beschreibung der Verkabelung bezieht sich auf das Benutzerhandbuch.

3 Installation

Hinweis: Das Urstation-Video-Gegensprechmodul unterstützt die Montage mit Einfachmodul, Zweifachmodul, Dreifachmodul und mit mehr als drei Modulen. Hier ist ein Beispiel die Montage mit Dreifachmodul.

Bevor Sie beginnen :

- Werkzeuge, die Sie für die Montage vorbereiten müssen: Bohrer (ø6), Kreuzschlitz-Schraubendreher (PH1 x 150 mm) und Wasserwaage.
- Achten Sie darauf, dass die Geräte während der Montage ausgeschaltet sind.
- Achten Sie darauf, dass Sie die Untermoduladresse vor der Installation konfiguriert haben. Der gültige Adressbereich des Untermoduls liegt zwischen 1 und 8. Die Nr. der Untermodule, die an dieselbe Haupteinheit angeschlossen wurden, muss eindeutig sein. Die Untermoduladresse und der entsprechende Schalterstatus sind in der Abbildung dargestellt.

★ Dreifachmodul-Unterputzmontage

- Stemmen Sie die Montageöffnung aus und ziehen Sie das Kabel heraus.

Hinweis: Die vorgeschlagenen Abmessungen der Montageöffnung betragen 321,8 (B) × 108 (H) × 45,5 (T) mm. Die empfohlene Kabellänge außerhalb beträgt 270 mm.

- Wählen Sie einen Kabeleintritt und entfernen Sie die Kunststoffplatte. Führen Sie die Kabel durch die Öffnung der Anschlussdose. Setzen Sie die Anschlussdose in die Montageöffnung ein. Markieren Sie die Position der Schraubenlöcher der Anschlussdose mit einem Marker. Nehmen Sie die Anschlussdose wieder heraus.
- Bohren Sie 4 Löcher gemäß den Markierungen an der Wand und setzen Sie die Dehnhülsen in die Schraubenlöcher ein.
- Enfilez die Kabel in die Anschlussdose mit 4 Dehnschrauben.
- Füllen Sie den Spalt zwischen Anschlussdose und Wand mit Beton- oder Silikonichtmittel. Entfernen Sie die Montagehalterungen mit einem Werkzeug, nachdem der Raster hart ist.
- Schließen Sie die Kabel an und setzen Sie die Module ein.
- Connectez les câbles et insérez les modules.
- Schließen Sie das andere Ende des Kabels von Kabel 2 an die Eingangsschnittstelle von Untermodul 1 an. Schließen Sie ein Ende des Kabels von Untermodul 1 an und setzen Sie es in das mittlere Raster ein.
- Schließen Sie das andere Ende von Kabel 3 an die Eingangsschnittstelle von Untermodul 2 an. Setzen Sie es in das untere Raster ein.
- Befestigen Sie die Abdeckung und die Haupteinheit mit 2 Innen-Sechskantschrauben und einem Innen-Sechskantschlüssel.

★ Dreifachmodul-Aufputzmontage

- Kleben Sie Bohrschablone 1 an die Wand. Stellen Sie sicher, dass die Schablone durch Messung mit der Wasserwaage waagrecht platziert wurde. Bohren Sie 4 Löcher entsprechend den Schraubenlöchern auf der Schablone.

Hinweis: Die empfohlene Bohrtiefe beträgt 6 (Durchmesser) x 25 (Tiefe) mm. Die empfohlene Länge der Kabel außerhalb beträgt270 mm.

- Entfernen Sie die Bohrlöcher und stecken Sie die Dehnhülsen in die Schraubenlöcher. Befestigen Sie den Montagerahmen mit 4 Dehnschrauben an der Wand.
- Führen Sie die Modulverbindungsleitung durch die Gewindelöcher des Rahmens. Führen Sie die Verbindungsleitung der Haupteinheit durch das Gewindeloch zum oberen Raster und schließen Sie die Kabel an.
- Verbinden Sie die Leitungen und Modulverbindungsleitung 1 mit den entsprechenden Schnittstellen der Haupteinheit und platzieren Sie die Haupteinheit im oberen Raster.
- Verbinden Sie das andere Ende der Modulverbindungsleitung 1 über Modulverbindungsleitung 2 mit der Haupteinheit in der Eingangsmodul.
- Ordnen Sie die Kabel mit Kabeleindern aus der Verpackung.
- Setzen Sie die Module nach der Verkabelung in den Rahmen ein. Die Haupteinheit muss im oberen Raster eingesetzt werden.
- Befestigen Sie die Abdeckung mit dem mitgelieferten Innen-Sechskantschlüssel am Rahmen.

DS-KD8003-IME1

ČEŠTINA
Video Intercom Module Door Station
Popis obrázků
1 Vzhled
<div> <div>① Mikrofon</div> <div>② Doplnňkové infračervené osvětlení při slabém osvětlení</div> <div>③ Vestavná kamera</div> <div>④ Reproduktor</div> <div>⑤ Tlačítko pro volání</div> <div>⑥ Jmenovka</div> <div>⑦ Detektor sabotáže</div> <div>⑧ Síťové rozhraní</div> <div>⑨ Konektor pro připojení modulu</div> <div>⑩ Svorky</div> </div> <p>Poznámka: Rozhraní pro připojení modulu se používá k připojení dalších funkčních modulů, jako je modul jmenovky, modul klávesnice, modul pro čtení karet atd. Všechny tyto moduly se nazývají dílčí moduly.</p>
2 Svorka
<p>Poznámka: Popis zapojení odkazuje na uživatelskou příručku.</p>

3 Montáž

Poznámka: Dvěnití stanic s modulem pro videokomunikaci podporuje instalaci jednoho modulu, instalaci dvou modulů, instalaci tří modulů a instalaci více než tří modulů. Zde je jako příklad instalace tří modulů.

Dříve než začnete:

- Nástroje, které si musíte připravit na instalaci: Vrták (ø 6), křížový šroubovák (PH1*150 mm) a skloměr.
- Během instalace se ujistěte, že všechna související zařízení jsou vypnutá.
- Před instalací se ujistěte, že jste nakonfigurovali adresu dílčího modulu. Platný rozsah adres dílčích modulů je 1 až 8. Číslo by mělo být pro dílčí moduly připojené ke stejné hlavní jednotce jedinečné. Adresa dílčího modulu a odpovídající stav přepínače jsou zobrazeny jako obrázek.

★ Zapuštěná montáž tří modulů

- Vylhůte instalační otvor a vytáhnete kabel ven.
- Doporučený rozměr instalačního otvoru je 321,8 (S) × 108 (V) × 45,5 (H) mm. Navrhovaná délka vnějších kabelů je 270 mm.
- Vyberte kabelový vstup a odstraněte plastovou fólii. Kabele protáhněte otvorem v přístrojové krabici. Vložte přístrojovou krabici do instalačního otvoru. Označte polohu otvorů na šrouby přístrojové krabice značkovačem a vyjměte přístrojovou krabici.
- Vyvrtejte 4 otvory podle značek na zdi a zasuněte rozpěrná pouzdra do otvorů na šrouby. Upevněte přístrojovou krabici pomocí 4 rozpěrných šroubů.
- Vypilte mezeru mezi přístrojovou krabicí a zdí betonem nebo silikonovým tmelem. Po zaschnutí betonu vyjměte pomocí nástroje montážní oúška.
- Připojte kabely a vložte moduly.
- Připojte kabel 1 a jeden konec kabelu 2 k odpovídajícím rozhraním hlavní jednotky a poté vložte hlavní jednotku do horní mřížky.
- Připojte druhý konec kabelu 2 ke vstupnímu rozhraní dílčího modulu 1. Připojte jeden konec dílčího modulu 1 a vložte jej do střední mřížky.
- Připojte druhý konec kabelu 3 ke vstupnímu rozhraní dílčího modulu 2. Vložte jej do spodní mřížky.
- Pomocí šestihranného klíče upevněte kryt a hlavní jednotku pomocí 2 šroubů s víčkovou hlavou.

★ Montáž tří modulů na povrchu

- Nalepte instalační samolepku 1 na zeď. Ujistěte se pomocí měření skloměrem, že je nálepka umístěna vodorovně.

Vyvrtejte 4 otvory podle značek na zdi a zasuněte rozpěrná pouzdra do otvorů na šrouby. Upevněte přístrojovou krabici pomocí 4 rozpěrných šroubů.

Poznámka: Doporučená velikost otvoru je 6 (průměr) × 25 (houba) mm. Navrhovaná délka vnějších kabelů je 270 mm.

- Odstraňte samolepku a vložte rozpěrná pouzdra do otvorů na šrouby. Upevněte montážní rám na zeď pomocí 4 rozpěrných šroubů.
- Navigačně vedení pro připojení modulu přes zvláštní otvory pro rám. Propojte spojovací vedení hlavní jednotky přes zvláštní otvor do horní mřížky a připojte kabel.
- Připojte vedení a vedení 1 pro připojení modulu k odpovídajícím rozhraním hlavní jednotky a umístěte hlavní jednotku do horní mřížky.
- Připojte druhý konec vedení 1 pro připojení modulu ke vstupnímu rozhraní dílčích modulů pomocí vedení 2 pro připojení modulu.
- Uspořádejte kabely pomocí kabelové pásky, která se nachází v balení.
- Po zapojení vlády modulu do rámu. Hlavní jednotka musí být umístěna v horní mřížce.
- K uzavření krytu k rámu použijte šestnáhranný klíč, který se nachází v balení.
- K uzavření krytu k rámu použijte šestnáhranný klíč, který se nachází v balení.

DS-KD8003-IME1

ESPAÑOL
Video Intercom Module Door Station
Referencias del diagrama
1 Apariencia
<div> <div>① Micrófono</div> <div>② Luz complementaria IR de baja iluminación</div> <div>③ Cámara incorporada</div> <div>④ Altavoz</div> <div>⑤ Botón de llamada</div> <div>⑥ Credencial</div> <div>⑦ MANIPULACIÓN</div> <div>⑧ Interfaz de red</div> <div>⑨ Interfaz de conexión de módulo</div> <div>⑩ Terminais</div> </div> <p>Nota: la interfaz de conexión de módulo sirve para conectar otro módulo funcional, como el módulo de credencial, el módulo de teclado, el módulo de lector de tarjetas, etc. Todos estos módulos son conocidos como módulos secundarios.</p>

2 Terminal

Nota: para ver una descripción del cableado, consulte el manual de usuario.

3 Instalación

Nota: el módulo de estación de video intercomunicador para puerta es compatible con un módulo, dos módulos, tres módulos o más módulos. Aquí tomamos la instalación de tres módulos como ejemplo.

Antes de empezar:

- Herramientas que necesita para la instalación: Taladro (ø6), destornillador de estrella (PH1 x 150 mm) y nivel.
- Asegure de que el equipo relacionado esté apagado durante la instalación.
- Asegure de haber configurado la dirección del módulo secundario antes de la instalación. La dirección válida del módulo secundario oscila entre 1 y 8. El número debe ser distinto para cada módulo secundario connesso a la misma unidad principal. La dirección del módulo secundario y el interruptor correspondiente aparecen en la figura.

★ Montaje empotrado de tres módulos

- Repase el orificio de montaje y saque el cable.
- Nota: las dimensiones aconsejadas para el orificio de montaje son de 321,8 (ancho) × 108 (alto) × 45,5 (largo) mm. La longitud aconsejada para los cables que quedan fuera es de 270 mm.
- Seleccione una entrada de cable y retire la lámina de plástico. Pase los cables a través del orificio de la caja de fusibles. Inserte la caja de fusibles en el orificio de montaje. Marque la posición de los orificios para los tornillos de la caja de fusibles con un rotulador y retire la caja de fusibles.
- Taladre 4 agujeros según las marcas realizadas en la pared e inserte los tacos de expansión en los agujeros para los tornillos. Fije la caja de fusibles con 4 tornillos de expansión.
- Reliene el hueco entre la caja de fusibles y la pared con cemento o sílicona. Retire los soportes con una herramienta cuando el cemento se haya secado.
- Conecte los cables e inserte los módulos.
- Conecte el cable 1 y un extremo del cable 2 a las interfaces correspondientes de la unidad principal, luego inserte la unidad principal en el cuadro superior.
- Conecte el otro extremo del cable 2 a la interfaz de entrada del módulo secundario 1. Conecte un extremo del módulo secundario 1 e insértelo en el cuadro medio.
- Conecte el otro extremo del cable 3 a la interfaz de entrada del módulo secundario 2. Insértelo en el cuadro inferior.
- Fije la tapa y la unidad principal con 2 tornillos hexagonales utilizando una llave Allen.

★ Montaje en superficie de tres módulos

- Pegue el adhesivo de montaje 1 en la pared. Asegúrese de colocar el adhesivo de forma horizontal con el nivel. Taladre4 orificios en lo s agujeros para los tornillos del adhesivo.
- Nota: el tamaño aconsejado para el orificio es de 6 mm (diámetro) × 25 mm (profundidad). La longitud aconsejada para los cables que quedan fuera es de 270 mm.
- Retire el adhesivo e inserte los tacos de expansión en los orificios de los tornillos. Fije el marco de montaje en la pared con los 4 tornillos de expansión.
- Pase la línea de conexión de módulo por los agujeros del marco. Pase la línea de conexión de la unidad principal por el agujero hasta el cuadro superior y conecte los cables.
- Conecte las líneas y la línea de conexión de módulo 1 a las interfaces correspondientes de la unidad principal, luego coloque la unidad principal en el cuadro superior.
- Conecte el otro extremo de la línea de conexión de módulo 1 a la interfaz de entrada de los módulos secundarios a través de la línea de conexión de módulo 2.
- Organice los cables con el sujetacables incluido.
- Inserte los módulos en el marco tras completar el cableado. La unidad principal debe colocarse en el cuadro superior.
- Utilice la llave Allen incluida para fijar la tapa en el marco.

DS-KD8003-IME1

DANSK
Video Intercom Module Door Station
Diagramoversigt
1 Beskrivelse
<div> <div>① Mikrofon</div> <div>② Ekstra IR-lyset til lavt lysniveau</div> <div>③ Indbygget kamera</div> <div>④ Højttaler</div> <div>⑤ Knappen Opkald</div> <div>⑥ Nivåskilt</div> <div>⑦ MANIPULATION</div> <div>⑧ Netværkstik</div> <div>⑨ Stik til tilslutning af moduler</div> <div>⑩ Fastspændingsbolt</div> </div> <p>Bemærk: Stikket til tilslutning af moduler bruges til at tilslutte et andet funktionsmodul, f.eks. modulet til navneskilt, modulet til tastatur, modulet til kortlæser osv. Alle disse moduler kendes som sekundære moduler.</p>

2 Terminal

Bemærk: Find beskrivelse af terminaler og ledningsføring i figuren og brugervejledningen.

3 Installation

Bemærk: Darstation med modul til videomåtealanlæg understøtter installation af ét, to, tre og mere end tre moduler. I dette tillæg bruges installation af tre moduler som eksempel.

Før du starter

- Værktøjer, der kræves for at gøre klar til installation: Bor (6), stjerneskruetrækker (PH1*150 mm) og nivelleringsinstrument.
- Kontroller, at alt tilknyttet udstyr er slukket under installationen.
- Kontroller, at du har konfigureret adressen for det sekundære modul før installationen. Det gyldige interval for adressen for det sekundære modul er 1-8. Nummeret skal være entydigt til sekundære moduler, der er sluttet til den samme hovedenhed. Adressen for det sekundære modul og dettes tilsvarende kontaktstatus vises i figuren.

★ Skjult indbygning af tre moduler

- For installationshullet, og træk kabel til.
- Bemærk: Den foreslåede mål på installationshullet er 321,8 (B) × 108 (H) × 45,5 (D) mm. Den foreslåede kabellængde, der efterlades udenfor, er 270 mm.
- Vælg en kabelindgang, og fjern plastkladden. Før kablerne gennem hullet på indbygningdsåsen. Sæt indgangsdsåsen ind i monteringsbeslagene med et værktøj, når betonen er tør.
- For 4 huller i henhold til mærkerne på væggen, og indsæt ekspansionsbøsningerne i skruerulleerne. Fastgør indbygningdsåsen med 4 ekspansionsbolte.
- Fyld mellemrummet mellem indbygningdsåsen og væggen med beton eller silikonetætningsmiddel. Fjern monteringsbeslagene med et værktøj, når betonen er tør.
- Tilslut kablerne, og indsæt modulerne.
- Slut kabel 1 og den ene ende af kabel 2 til de tilhørende stk på hovedenheden, og indsæt derefter hovedenheden i øverste gitter.
- Slut den anden ende af kabel 2 til indgangsstikket på det sekundære modul 1. Slut den ene ende af kabel 3 til udgangsstikket på det sekundære modul 1, og indsæt det i midterste gitter.
- Slut den anden ende af kabel 2 til indgangsstikket på det sekundære modul 2. Indsæt det i nederste gitter.

6 Fastgør dækslet og hovedenheden med 2 skruer med indvendig sekskant med en sekskantet indtidskngle.

★ Overflademontering med beskyttelseskærm

- Klæb installationsklistremærket 1 på væggen. Kontrollér, at klistremærket er sat vandret ved at måle med nivelleringsinstrumentet. Bor 4 huller i henhold til skruerulleerne på klistremærket.
- Bemærk: Den foreslåede hullstørrelse er 6 (diametre) × 25 (dybde) mm. Den foreslåede kabellængde, der efterlades udenfor, er 270 mm.
- Fjern klistremærket, og indsæt ekspansionsbøsningerne i skruerulleerne. Fastgør monteringsrammen på væggen med 4 ekspansionsbolte.
- Før ledningen til tilslutning af moduler gennem gevindhullerne på rammen. Før tilslutningsledningen på hovedenheden gennem gevindhullet i øverste gitter.
- Připojte druhý konec vedení 1 pro připojení modulu ke vstupnímu rozhraní dílčích modulů pomocí vedení 2 pro připojení modulu.
 - Slut kablerne og ledningen til tilslutning af moduler i til de tilhørende stk på hovedenheden, og sæt derefter hovedenheden i øverste gitter.
 - Slut den anden ende af ledningen til tilslutning af moduler 1 til indgangsstikket på det sekundære modul. Slut to sekundære moduler med ledningen til tilslutning af moduler 2.
 - Kablerne skal sandes med de medfølgende kabelebindere.
 - Indsæt modulerne i rammen, når ledningsledningen er udført. Hovedenheden skal anbringes i øverste gitter.
 - Brug den medfølgende sekskantede indtidskngle til at fastgøre dækslet på rammen.

DS-KD8003-IME1

ITALIANO
Video Intercom Module Door Station
Riferimento schemi
1 Aspetto
<div> <div>① Microfono</div> <div>② Luce supplementare IR a bassa illuminazione</div> <div>③ Fotocamera integrata</div> <div>④ Altoparlante</div> <div>⑤ Pulsante di chiamata</div> <div>⑥ Nametag</div> <div>⑦ MANOMISSIONE</div> <div>⑧ Interfaccia di rete</div> <div>⑨ Interfaccia di collegamento al modulo</div> <div>⑩ Terminali</div> </div> <p>Nota: l'interfaccia di collegamento al modulo è usata per connettere altri moduli funzionali, quali il modulo nametag, il modulo tastierino, il modulo lettore di schede ecc. Tali moduli sono detti moduli secondari.</p>

2 Terminale

Nota: la descrizione del cablaggio la riferimento al manuale d'uso.

3 Installazione

Nota: la stazione porta del modulo videocitofono supporta l'installazione di uno, due e tre moduli e l'installazione di più di tre moduli. Qui si considerano come esempio l'installazione di tre moduli.

Prima di cominciare:

- Attrezzare da preparare per l'installazione: trapano (ø6), cacciavite a stella (PH1x150 mm) e misuratore di pendenza.
- Verificare che durante l

DS-KIS602

Video Intercom Network Bundle	
DS-KH6320-WTE1	ROMÂNĂ
Video Intercom Network Indoor Station	

Referințe diagramă

1 Aspect

- | | | |
|----------------------|------------|--------------------------------|
| ① Ecran | ② Microfon | ③ Port de corectare a erorilor |
| ④ Interfață de rețea | ⑤ Difuzor | ⑥ Slot Card TF |
| ⑦ Terminal alarmă | ⑧ Rezervat | ⑨ Terminal de alimentare |

Notă:

- Aspectul dispozitivului diferă în funcție de model. Pentru informații detaliate, consultați dispozitivul propriu-zis.
- Portul de depanare se utilizează numai pentru depanare.

2 Terminal și cablare

Notă: Pentru descrierile terminalului și a cablării, consultați figura și Manual de utilizare.

3 Instalarea

Înainte sa începeți

- Asigurați-vă că dispozitivul din pachet este în stare bun și că toate piesele pentru asamblare sunt incluse.
- Asigurați-vă că toate echipamentele aferente sunt oprite în timpul instalării.
- Verificați specificațiile produsului pentru mediul de instalare.

Notă: Pentru instalare, consultați figura și manualul de utilizare.

4 Primii pași

① Activarea dispozitivului

Pentru a putea utiliza dispozitivul, trebuie mai întâi să activați dispozitivul setând o parolă puternică.

Activați dispozitivul prin comenzi locale sau de la distanță prin intermediul software-ului client iVMS-4200.

② Configurare rapidă

Urmați indicațiile de pe interfețele corespunzătoare.

DS-KH6320-WTE1

Video Intercom Network Indoor Station	
DS-KH6320-WTE1	УКРАЇНСЬКА
Video Intercom Network Indoor Station	

Пояснення на схемі

1 Зовнішній вигляд

- | | | |
|-----------------------|-----------------|------------------------|
| ① Екран | ② Мікрофон | ③ Порт налагодження |
| ④ Мережевий інтерфейс | ⑤ динамік | ⑥ Гніздо для TF-картки |
| ⑦ Роз’єм тривоги | ⑧ Зарезервовано | ⑨ Роз’єм живлення |

Примітка.

- Зовнішній вигляд пристрою залежить від моделі. Щоб дізнатися більше, див. фактичний пристрій.
- Порт налагодження використовується лише для налагодження.

2 Роз’єм і проводка

Примітка. Інформацію про роз’єм і проводку дивіться на рисунку та в посібнику користувача.

3 Установлення

Перш ніж почати

- Переконайтесь, що упаковка містить пристрій у належному стані та всі деталі з комплекту.
- Забезпечте, щоб усе пов’язане обладнання було вимкнене протягом встановлення.
- Перевірте вимоги до умов встановлення обладнання.

Примітка. Інформацію про встановлення дивіться на рисунку та в посібнику користувача.

4 Початок роботи

① Активація пристрою

Перш ніж користуватися пристроєм, його необхідно активувати, встановивши надійний пароль.

Активуйте пристрій локально або дистанційно за допомогою клієнтського програмного забезпечення iVMS-4200.

② Швидке налаштування

Дотримуйтесь вказівок у відповідних інтерфейсах.

DS-KH6320-WTE1

Video Intercom Network Indoor Station	
DS-KH6320-WTE1	SLOVENČINA
Video Intercom Network Indoor Station	

Referenčné schémy

1 Vzhľad

- | | | |
|---------------------|---------------|-----------------------|
| ① Obrazovka | ② Mikrofón | ③ Ladiaci port |
| ④ Sieťové rozhranie | ⑤ Reproduktor | ⑥ Zásuvka na kartu TF |
| ⑦ Terminál alarmu | ⑧ Rezervované | ⑨ Terminál napájania |

Poznámka:

- Vzhľad zariadenia sa líši v závislosti od modelu. Špecifický opis je iný pre každé zariadenie.
- Port ladenia sa používa iba na ladenie.

2 Terminál a kabeláž

Poznámka: Popisy svorkovnice a zapojenia vodičov nájdete na obrázku a v používateľskej príručke.

3 Montáž

Pred spustením

- Uistite sa, že zariadenie v balení je v dobrom stave a všetky montážne časti sú súčasťou balenia.
- Počas inštalácie sa uistite, že sú všetky súvisiace zariadenia vypnuté.
- Naštudujte si špecifikáciu výrobu a vhodné prostredie inštalácie.

Poznámka: Informácie o správnej inštalácii nájdete na obrázku a v používateľskej príručke.

4 Začíname

① Aktivácia zariadenia

Pred použitím zariadenia ho musíte najskôr aktivovať nastavením silného hesla. Zariadenie môžete aktivovať lokálne alebo na diaľku prostredníctvom klientskeho softvéru iVMS-4200.

② Rýchla konfigurácia

Postupujte podľa výziev v príslušných rozhraniach.

DS-KH6320-WTE1

Video Intercom Network Indoor Station	
DS-KH6320-WTE1	BAHASA INDONESIA
Video Intercom Network Indoor Station	

Referensi Diagram

1 Tampilan

- | | | |
|----------------------|------------------|------------------|
| ① Layar | ② Mikrofon | ③ Port Debugging |
| ④ Antarmuka Jaringan | ⑤ Pengeras Suara | ⑥ Slot Kartu TF |
| ⑦ Terminal Alarm | ⑧ Cadangan | ⑨ Terminal Daya |

Catatan:

- Tampilan perangkat beragam tergantung modelnya. Silakan merujuk ke perangkat yang sebenarnya untuk informasi selengkapnya.
- Port Debugging hanya digunakan untuk debugging.

2 Terminal dan Perkabelan

Catatan: Untuk deskripsi terminal dan perkabelan, silakan merujuk ke gambar dan Manual Pengguna.

3 Pemasangan

Sebelum Anda Memulai

- Pastikan perangkat dalam kemasan kondisinya bagus dan semua bagian-bagiannya disertakan.
- Pastikan semua peralatan yang terkait dinonaktifkan selama pemasangan.
- Periksa spesifikasi produk terhadap lingkungan pemasangan.

Catatan: Untuk cara pemasangan, silakan merujuk ke gambar dan Manual Pengguna.

4 Memulai

① Aktifkan Perangkat

Pertama Anda harus mengaktifkan perangkat dengan membuat kata sandi yang kuat sebelum perangkat dapat digunakan.

Aktifkan perangkat secara lokal atau jarak jauh dengan perangkat lunak klien iVMS-4200.

② Konfigurasi Cepat

Ikuti perintah yang muncul pada antarmuka.

DS-KH6320-WTE1

Video Intercom Network Indoor Station	
DS-KH6320-WTE1	မြန်မာ
Video Intercom Network Indoor Station	

ပုံအညွှန်း

1 ပုံသဏ္ဍာန်

- | | | |
|-----------------------|------------------|---------------------------------------|
| ① မျက်နှာပြင် | ② မိုက်ကရိုဖုန်း | ③ အမှားရှာဖွေဖယ်ရှားခြင်း လိုင်းခေါက် |
| ④ တွန့်ရက် အင်တာဓမ္မိ | ⑤ စပီကာ | ⑥ TF ကတ်ခေါက် |
| ⑦ သတိပေး တာဇီနယ် | ⑧ အရံထားသည့် | ⑨ ဝါဝါ တာဇီနယ် |

မှတ်ချက်-

- ကိရိယာ၏ အပြင် ခြင်္ကင်းမှာ မတူညီစေသာ ဖော်ခယ်များကိုလိုက်၍ တွဲပြားမှု ရှိသည်။ အသေခံတ်အချက်အလက်များအတွက် တကယ်သုံးရုံမည့် ကိရိယာကို ကိုက်ကာပါ။
- အမှားပြင်ဆင်ခြင်း ဝင်ထွက်ခေါက်ကို အမှားပြင်ဆင်ခြင်းအတွက်သာ သုံးပါ။

2 တာဇီနယ်နှင့် ဝါယာသွယ်တန်းမှု

မှတ်ချက်- တာဇီနယ်နှင့် ဝါယာသွယ်တန်းမှု ဖော်ပြချက်များ အတွက် ရုပ်ပုံနှင့် အသုံးပြုသူလက်စွဲတွင် ကြည့်ရှုပါ။

3 တပ်ဆင်ခြင်း

မစတင်မီ

- အထုပ်သည် အခြေအနေ ကောင်းစသာ အနေအထားတွင် ရှိပြီး တပ်ဆင်ရမည့် အစိတ်အပိုင်း အားလုံး ဝါဝင်သည်။

- တပ်ဆင်စဉ်အတွင်း သက်ဆိုင်ရာ ကိရိယာများအားလုံးကို သေချာစွာ ဝါဝါ ဝိတ်ထားပါ။
- တပ်ဆင်မှု ပတ်ဝန်းကျင်အတွက် ထုတ်ကုန် သတ်မှတ်ဖော်ပြချက်များကို စစ်ဆေးပါ။

မှတ်ချက်- တပ်ဆင်ခြင်းအတွက် ကိန်ဏာနိများနှင့် သုံးခွဲသူ လက်စွဲကို ကိုးကာပါ။

4 စတင်ခြင်း

① ကိရိယာကို စတင်ပါ

သည်သည် ကိရိယာကို အသုံးမပြုနိုင်သေးမီ အားကောင်းမိုင်မာသော စကားမှတ်ကို ထည့်သွင်းခြင်းဖြင့် ကိရိယာကို စတင်အသက်သွင်းရန် လိုအပ်သည်။

iVMS-4200 ကားလိုင်းယဉ်ဆော့ဝဲဝဲမှတဆင့် ကိရိယာကို ကိရိယာတွင် သို့မဟုတ် အဝေမမှ စတင်ပါ။

② အခြွန် ပုံစံချခြင်း

သက်ဆိုင်သည့် အင်တာဓမ္မစာမျက်နှာတွင် ဖော်လာသည့်အရာများအား လိုက်နာပါ။

DS-KH6320-WTE1

Video Intercom Network Indoor Station	
DS-KH6320-WTE1	TÜRKÇE
Video Intercom Network Indoor Station	

Şema Referansları

1 Görünüm

- | | | |
|-------------------|------------|-----------------------|
| ① Ekran | ② Mikrofon | ③ Hata Ayıklama Portu |
| ④ Ağ Arayüzü | ⑤ Hoparlör | ⑥ TF Kart Yuvası |
| ⑦ Alarm Terminali | ⑧ Yedek | ⑨ Güç Terminali |

Not:

- Cihazın görünümü farklı modellere göre değişir. Ayrıntılı bilgi için gerçek cihaza bakın.
- Hata Ayıklama Bağlantı Noktası sadece hata ayıklama için kullanılır.

2 Terminal ve Kablolama

Not: Terminal ve kablo bağlantısı açıklamaları için şekle ve Kullanım Kılavuzuna bakın.

3 Kurulum

Başlamadan Önce

- Paketteki cihazın iyi durumda olduğundan ve tüm montaj parçalarının bulunduğundan emin olun.
- Kurulum esnasında ilgili tüm ekipmanların kapalı olduğundan emin olun.
- Kurulum ortamı için ürün teknik özelliklerini kontrol edin.

Not: Kurulum için şekle ve Kullanım Kılavuzuna bakın.

4 Başlarken

① Cihazı Etkinleştir

Cihazı kullanabilmeniz için önce güçlü bir parola ayarlayarak cihazı etkinleştirmeniz gerekir.

iVMS-4200 istemci yazılımını kullanarak cihazı yerel veya uzak olarak etkinleştirin.

② Hızlı Yapılandırma

İlgili arayüzlerdeki talimatlara uyun.

DS-KD8003-IME1 ROMÂNĂ

Video Intercom Module Door Station

Referințe diagramă

1 Aspect

- 1 2 Microfon
- 3 4 Iluminare redusă Lumină suplimentară IR
- 5 6 Cameră încorporată
- 7 8 Difuzor
- 9 10 Buton apelare
- 11 12 Etichetă cu nume
- 13 14 FURT
- 15 16 Interfață de rețea
- 17 18 Interfață de conectare a modului
- 19 20 Terminale

Notă: Interfața de conectare a modului este utilizată pentru conectarea unui alt moduli funcțional, cum ar fi modulul netamet, modulul tastaturii, modulul cititor de carduri etc. Toate aceste module sunt cunoscute ca module secundare.

2 Terminal

Notă: Descrierea cablajului se referă la manualul de utilizare.

3 Instalarea

Notă: Stația de ușă a modului de intercomunicare video acceptă instalarea cu un modul, instalarea cu două module, instalarea cu trei module și mai mult de trei module. Aici este nevoie de exemplu precum este instalarea cu trei module.

Inainte de a începe:

- Instrumente de care aveți nevoie pentru a vă pregăti pentru instalare: Burghiu (#6), șurubelniță în cruce (PH1 *150 mm), si gradient.
- Asigurați-vă că toate echipamentele aferente sunt oprite în timpul instalării.

3.Asigurați-vă că ați configurat adresa modului secundar înainte de instalare. Intervalul valabil de adrese a modului secundar este de la 1 la 8. Nr. ar trebui să fie unic pentru modulele secundare care s-au conectat la aceeași unitate principală. Adresa modului secundar și starea comutatorului corespunzător sunt prezentate ca în figură.

★ Montare în trei canale

1.Scoateți gaura de instalare și trageți cablul afară.

Notă: Dimensiunea sugerată a orificiilor de instalare este 321,8 (G) × 108 (H) × 45,5 (D) mm. Lungimea sugerată a cablurilor lăsate în exterior este de 270 mm.

- Selectați o intrare de cablu și scoateți foaia de plastic. Rutăți cablurile prin orificiul cutiei pentru montaj înropat. Introduceți cutia pentru montaj înropat în orificiul de instalare. Marcați poziția orificiilor șurubului cutiei pentru montaj înropat cu un marker și scoateți cutia pentru montaj înropat.
- Forați 4 găuri conform marșalor de pe perete și introduceți mâncelce de expansiune în orificiile șuruburilor. Fixați cutia pentru montaj înropat cu 4 șuruburi de expansiune.
- Împingeți goliul dintre cutia pentru montaj înropat și perete cu beton sau sigilant siliconic. Îndepărtați urechile de montare cu instrumentul după ce termină s-a uscat.
- Conectați cablurile și introduceți modulele.

- Conectați cablul 1 și un capăt al cablului 2 la interfețele corespunzătoare ale unității principale, apoi introduceți unitatea principală în interfața de instalare.
- Conectați celălalt capăt al cablului 2 la interfața de intrare a modului secundar 1. Conectați un capăt al modului secundar 1 și introduceți-l în grila din mijloc.
- Conectați celălalt capăt al cablului 3 la interfața de intrare a modului secundar 2. Introduceți-l în grila de jos.
- Fixați capacul și unitatea principală cu 2 șuruburi cu cap de hexagonal cu ajutorul unei chei hexagonale.

★ Montare pe suprafețe cu trei module

1.Lipii autocolanții de instalare 1 pe perete. Asigurați-vă că autocolanțul este așezat orizontal prin măsurarea cu gradientul. Forați 4 găuri în funcție de orificiile șuruburilor de pe autocolanț.

Notă: Dimensiunea sugerată a orificiilor de instalare este 6 (diametrul) × 25 (adâncimea) mm. Lungimea sugerată a cablurilor lăsate în exterior este de 270 mm.

- Scoateți autocolanțul și introduceți mâncelce de expansiune în orificiile șuruburilor. Fixați cadrul de fixare pe perete cu 4 șuruburi de expansiune.
- Împingeți cutia pentru montaj înropat în orificiile filetului cadrului. Treceți linia de conectare a unității principale de-a lungul orificiilor firului la grila superioară și conectați cablurile.
- Conectați liniile și linia de conectare a modului 1 la interfețele corespunzătoare ale unității principale, apoi plasați unitatea principală în grila superioară.
- Conectați celălalt capăt al liniei de conectare a modului 1 la interfața de conectare a modulelor secundare prin intermediul liniei 2 de conectare a modulelor.
- Organizați cablurile cu legătura de cablu din ambalaj.
- Introduceți modulele în cadrul după cablare. Unitatea principală trebuie plasată în grila superioară.
- Folosiți cheia hexagonală din ambalaj pentru a fixa capacul pe cadru.

DS-KD8003-IME1 РУССКИЙ

Video Intercom Module Door Station

Пояснения к рисункам

1 Внешний вид

- 1 2 Микрофон
- 3 4 Слабое освещение – дополнительная ИК-подсветка
- 5 6 Встроенная камера
- 7 8 Динамик
- 9 10 Кнопка вызова
- 11 12 Бейдж
- 13 14 ВЗЛОМ
- 15 16 Сетевой интерфейс
- 17 18 Интерфейс модуля подключения
- 19 20 Разъемы

Примечание: Интерфейс для подключения модулей используется для включения в систему модулей с др unique функциями, таких как бейдж-модуль, модуль клавиатуры, модуль картридера, и т. д. Все эти модули и называются submodule.

2 Клемма

Примечание: Описание электрических подключений относится к Руководству пользователя.

3 Установка

Примечание: Дверная станция видеодофона может быть установлена с одним, двумя, тремя и более расширительными модулями. В качестве примера здесь описана установка с тремя модулями.

Прежде чем начать:

- Инструменты, которые нужно подготовить для установки: дрель со сверлом (#6), крестовая отвертка (PH1 * 150 мм) и уровень.
- Убедитесь, что во время монтажных работ все оборудование выключено.
- Перед установкой убедитесь, что адрес submodule задан. Допустимые адреса submodule: от 1 до 8. Номера submodule, подключаемых к одному основному блоку, должны быть разными. Адреса submodule и соответствующие им состояния переключателей показаны на рисунке.

★ Скрытый монтаж с тремя модулями

- Подготовьте монтажное отверстие и протрите кабель.
Примечание: Рекомендуемые размеры монтажного отверстия: 321,8 (Ш) × 108 (В) × 45,5 (Г) мм. Рекомендуемая длина выступающих концов кабелей: 270 мм.
- Выберите кабельный ввод и удалите пластиковую заглушку. Проведите кабель через отверстие в монтажной коробке. Вставьте монтажную коробку в монтажное отверстие. Отметьте положение отверстий для винтов в монтажной коробке с помощью маркера и выньте коробку.
- Проверьте в стене 4 отверстия по отметкам и вставьте в них дюбели. Закрепите монтажную коробку с помощью расширительных болтов.
- Заполните зазор между монтажной коробкой и стеной бетоном или силиконовым герметиком. После затвердевания бетона удалите крепежные уши с помощью соответствующего инструмента.
- Подключите кабели и вставьте модули.
 - Подключите кабель 1 в один конец кабеля 2 к соответствующим интерфейсам основного блока, а затем вставьте основной блок в верхний отсек.
 - Подключите другой конец кабеля 2 к входному интерфейсу submodule 1. Подключите один конец кабеля submodule 1 и вставьте его в средний отсек.
 - Подключите другой конец кабеля 3 к входному интерфейсу submodule 2. Вставьте его в нижний отсек.
 - Прикрутите крышку и основной блок 2-мя винтами с цилиндрической головкой с помощью шестигранного ключа.

★ Поверхностный монтаж с тремя модулями

- Приклейте монтажную наклейку 1 к стене. Используйте уровень, убедитесь, что наклейка расположена горизонтально. Просверлите 4 отверстия для винтов по шаблону наклейки.
Примечание: Рекомендуемые размеры отверстия: 6 мм (диаметр) × 25 мм (глубина). Рекомендуемая длина выступающих концов кабелей: 270 мм.
- Удалите наклейку и вставьте дюбели в отверстия для винтов. Прикрепите монтажное основание к стене с помощью 4-х расширительных болтов.
- Пропустите соединительный кабель модулей через отверстия коробки. Пропустите соединительный кабель основного блока через отверстие в верхней секции и подключите кабели.
 - Подключите соединительную линию модулей 1 к соответствующим интерфейсам основного блока, а затем вставьте основной блок в верхний отсек.
 - Подключите другой конец соединительной линии модулей 1 к входному интерфейсу submodule с помощью соединительной линии модулей 2.
 - Соберите кабели в жгут с помощью стяжки.
 - После подключения вставьте модули в монтажную коробку. Основной блок должен быть размещен в верхней секции.
 - Используя прилагаемый шестигранный ключ, закрутите винты крышки коробки.

DS-KD8003-IME1 SLOVENČINA

Video Intercom Module Door Station

Referenčne schémý

1 Vzhľad

- 1 2 Микрофон
- 3 4 Ekstra IR-lys til lavt lysniveau
- 5 6 Indbygget kamera
- 7 8 Højtalter
- 9 10 Knappen Opkald
- 11 12 Navneskilt
- 13 14 MANIPULATION
- 15 16 Netværksstik
- 17 18 Stik til tilslutning af moduler
- 19 20 Fastspændingsbolt

Poznámka: Rozhranie na pripojenie modulu sa používa na pripojenie modulu s inou funkciou, napríklad modulu menovky, moduly klávesnice, modulu čítačky kariet, atď. Všetkým týmto modulom hovoriev priadiené moduly.

2 Svorkovnica

Poznámka: Popisy svorkovnice a zapojenia vodičov nájdete na obrázku a v použivateľskej príručke.

3 Montáž

Poznámka: Modul videotelefónu na dverovej stanici podporuje zostavu s jedným modulom, zostavu s dvomi modulmi, zostavu s tromi modulmi a zostavu s viac ako tromi modulmi. Tu ako príklad uvádzame zostavu s tromi modulmi.

Skôr, ako začnete

- Nástroje, ktoré potrebujete, keď sa pripravujete na montáž: Vrták (6), krížový skrutkovač (PH 1 x 150 mm) a vodováha.
- Počas montáže dbajte na to, aby všetky súvisiace zariadenia boli odpojené od napájania.
- Préd montážou skontrolujte, či máte nakonfigurované adresy podriadených modulov. Platné adresy podriadených modulov sú v rozsahu od 1 do 8. Toto číslo musí byť jedinečné pre každý podriadený modul, ktorý je pripojený k tej istej základnej jednotke. Adresa podriadeného modulu a jej zodpovedajúci stav prepnáča sú zobrazené na obrázku.

★ Montáž do omietky, s tromi modulmi

- Wyhlote montážno priehibnu vytiahnite káble von.
Poznámka: Odporúčané rozmery montážnej priehibniny sú 321,8 (šírka) × 108 (výška) × 45,5 (hlbka) mm. Odporúčaná dĺžka káblov ponechaných vonku je 270 mm.
- Wyberte koncovku kábla a zložte z neho plastový kryt. Prevlečte tyto káble cez otvor v gangovej skrinke. Vložte gangový skrinku do montážnej priehibny. Popisovacom si označe polohy otvorov na skrutky na gangovej skrinke a gangovú skrinku vyberte von.
- Vyvrťajte 4 otvory podľa značiek na stene a do otvorov na skrutky vložte expanzné hmoždinky. Pripievnte gangový skrinku pomocou 4 expanzných skrutiek.
- Medera medzi gangovou skrinkou a stenou vyplňte maltou alebo silikónovým tmelom. Po zaschnutí malty odstráňte montážne ušká pomocou vhodného nástroja.
- Pripojte káble a zasuňte moduly.
 - Pripojte kábel č. 1 a jeden z koncov kábla č. 2 k zodpovedajúcim rozhraniam na hlavnej jednotke, potom zasuňte hlavnú jednotku do hornej mriežky.
 - Pripojte druhý koniec kábla č. 2 k vstupnému rozhraniu podriadeného modulu č. 1. Pripojte jeden koniec kábla č. 3 k vstupnému rozhraniu podriadeného modulu č. 1 a zasuňte ho do prostrednej mriežky.
 - Pripojte druhý koniec kábla č. 3 k vstupnému rozhraniu podriadeného modulu č. 2. Zasuňte ho do dolnej mriežky.
- Pomocou matcového kľúča pripievnte kryt a hlavnú jednotku 2 skrutkami so šeshtrannou hlavou do príslušných otvorov.

★ Povrchová montáž s ochranným štítom

- Pripilete montážno nálepku č. 1 na stenu. Pomocou vodováhy si overte, že je nálepka umiestnená správne vodorovne.
- Foraťte 4 otvory podľa značiek na nálepke.
- Odstráňte nálepku a do otvorov na skrutky vložte expanzné hmoždinky. Pripievnte montážny rám na stenu pomocou 4 expanzných skrutiek.
- Prevlečte všetky na prepojenie modulov cez otvor vyvrátné v ráme. Vodič na pripojenie hlavnej jednotky prevlečte cez otvor vyvrátný v rame do hornej mriežky a pripojte káble.
 - Posledný prevlečený kábel a vodič na prepojenie modulov č. 1 pripojte k zodpovedajúcim rozhraniam na hlavnej jednotke, potom vložte hlavnú jednotku do hornej mriežky.
 - Druhý koniec vodiča na prepojenie modulov č. 1 pripojte k vstupnému rozhraniu podriadených modulov. Podriadené moduly prepriečte pomocou matcového kľúča č. 2.
 - Usporiadajte káble pomocou pútky na káble, ktoré nájdete v balení.
- Zasuňte do rámu najskôr vodiča a potom moduly. Hlavná jednotka sa musí nachádzať v hornej mriežke.
- Pomocou šeshtranného matcového kľúča, ktorý nájdete v balení, pripievnte na rám kryt.

DS-KD8003-IME1 УКРАЇНСЬКА

Video Intercom Module Door Station

Пояснення на схемі

1 Зовнішній вигляд

- 1 2 Мікрофон
- 3 4 Допоміжне ІЧ-світло на випадок поганого освітлення
- 5 6 Вбудована камера
- 7 8 Динамік
- 9 10 Кнопка виклику
- 11 12 Бейдж
- 13 14 ВТРУЧАННЯ
- 15 16 Мережевий роз'єм
- 17 18 Роз'єм для з'єднання модулів
- 19 20 Установчий гвинт

Примітка. Роз'єм для з'єднання модулів використовується для під'єднання інших функціональних модулів, наприклад модуля розпізнавання бейджів, модуля цифрової клавіатури, модуля зчитування карток тощо. Усі ці модулі називаються підпорядкованими.

2 Термінал

Примечание. Описание разъемов и разводки приведено на рисунке и в руководстве пользователя.

3 Установлення

Примітка. Дверна станція з модулями відеодофона підтримує встановлення з одним, двома, трьома й більше модулями. Тут для прикладу розглянуто встановлення з трьома модулями.

Перш ніж почати

- Інструменти, що знадобляться для підготовки до встановлення: дріль (6), крестова викрутка (PH1*150 мм) і нівелір.
- Переконайтеся, що під час установки все відповідне обладнання вимкнено.
- Переконайтеся, що перед установленням задано адресу підпорядкованого модуля. Адреса підпорядкованого модуля може бути в діапазоні від 1 до 8. Номер має бути унікальним для підпорядкованих модулів, підключених до одного головного модуля. Адреса кожного модуля та статус відповідного перемикача відображаються на цифрі.

★ Прихований монтаж із трьома модулями

- Зробіть заглиблений отвір для монтажу й випустіть назовні кабелі.
Примітка. Рекомендуваний розмір монтажного отвору: 321,8 (Ш) × 108 (В) × 45,5 (Г) мм. Рекомендувана довжина випущених назовні кінців кабелю — 270 мм.
- Виберіть кабельний ввід і зніміть пластикову кришку. Проведіть кабелі через отвір у монтажній коробці. Вставте монтажу коробку в монтажний отвір. Позначте маркером положення отворів під гвинти в монтажній коробці, а тоді вийміть монтажу коробку.
- Просвердіть 4 отвори відповідно до позначок на стіні та вставьте закладні втулки в отвори під гвинти. Закріпіть монтажу коробку чотирма розпірними болтами.
- Простір між монтажною коробкою та стіною заповніть бетоном або силіконовим герметиком. Після висихання бетону зніміть монтажу коробку провешши спеціальним інструментом.
- Під'єдняйте кабелі та вставьте модулі.
 - Під'єдняйте кабель 1 в один кінець кабелю 2 до відповідних роз'ємів головного модуля, а тоді вставте головний модуль у верхню решітку.
 - Під'єдняйте інший кінець кабелю 2 до віддіного роз'єму підпорядкованого модуля 1. Під'єдняйте один кінець кабелю 3 до віддіного роз'єму підпорядкованого модуля 1 а вставьте його в середню решітку.
 - Під'єдняйте інший кінець кабелю 3 до віддіного роз'єму підпорядкованого модуля 2. Вставьте його в нижню решітку.
- Зафіксуйте кришку та головний модуль двома гвинтами із заглибленням під ключ за допомогою шестигранного ключа.

★ Зовнішній монтаж із захисним екраном

- Наклейте монтажу наліпку 1 на стіну. За допомогою нівеліра переконайтеся, що наліпка розташована горизонтально. Просвердіть 4 отвори відповідно до позначень отворів під гвинти на наліпці.
Примітка. Рекомендуваний розмір отвору: 6 (діаметр) × 25 (глибина) мм. Рекомендувана довжина випущених назовні кінців кабелю — 270 мм.
- Зніміть наліпку та вставьте закладні втулки в отвори під гвинти. Прикріпіть монтажу рамку на стіні чотирма розпірними болтами.
- Пропустіть лінії з'єднання модулів крізь нарізані отвори рамки. Пропустіть лінії з'єднання головного модуля крізь нарізний отвір у верхній решітці та з'єдняйте кабелі.
 - Під'єдняйте кабелі та лінію з'єднання модулів 1 до відповідних роз'ємів головного модуля, а тоді вставте головний модуль у верхню решітку.
 - Під'єдняйте інший кінець лінії з'єднання модулів 1 до віддіного роз'єму підпорядкованого модуля. З'єдняйте два підпорядковані модулі лінією з'єднання модулів 2.
 - Упорядкуйте кабелі за допомогою кабельної стяжки з комплекту поставки.
- Після під'єднання кабелів вставьте модулі в рамку. Головний модуль потрібно вставити у верхню решітку.
- За допомогою шестигранного ключа з комплекту поставки закріпіть кришку на рамці.

DS-KD8003-IME1 BAHASA INDONESIA

Video Intercom Module Door Station

Referensi Diagram

1 Εμφάνιση

- 1 2 Μικρόφωνο
- 3 4 Συμπληρωματικός φωτισμός IR σε συνθήκες χαμηλού
- 5 6 Ενσωματωμένη κάμερα
- 7 8 Ηχείο
- 9 10 Κουμπί κλήσης
- 11 12 Ετικέτα ονόματος
- 13 14 ΠΑΡΑΠΟΙΗΣΗ
- 15 16 Διασύνδεση δικτύου
- 17 18 Διαεπαφή σύνδεσης μονάδας
- 19 20 Τερματικά

Σημείωση: Η διαεπαφή σύνδεσης μονάδας χρησιμοποιείται για τη σύνδεση άλλων μονάδων λειτουργίας, όπως μονάδα ετικέτας ονόματος, μονάδα ηλεκτρολογίου, μονάδα συσκευής ανάλυσης καρτών κ.λπ. Όλες αυτές οι μονάδες είναι γνωστές ως δευτερεύουσες μονάδες.

2 Τερματικό

Σημείωση: Η περιγραφή καλωδίωσης αναφέρεται στο Εγχειρίδιο χρήσης.

3 Εγκατάσταση

Σημείωση: Υποστήριξη σταθμός πόρτας μονάδας ενδοεπικοινωνίας βίντεο, εγκατάσταση μιας μονάδας, εγκατάσταση δύο μονάδων, εγκατάσταση τριών μονάδων και εγκατάσταση περισσότερων από τριών μονάδων. Στη συγκεκριμένη περίπτωση χρησιμοποιείται ως παράδειγμα η εγκατάσταση τριών μονάδων.

Πριν ξεκινήσετε:

- Εργαλεία που θα χρειαστείτε για την εγκατάσταση: Τρυπάνι (#6), σταυροκαρτέρι (PH1*150 mm) και αλφάδι.
- Βεβαιωθείτε ότι όλες ο σχετικές εξοπλισμός είναι απενεργοποιημένος κατά τη διάρκεια της εγκατάστασης.
- Βεβαιωθείτε ότι όλες ρυθμίσεις τη θύλιώνησης της δευτερεύουσας μονάδας πριν από την εγκατάσταση. Το έγκυρο εύρος διαυθίνουσας για τη δευτερεύουσα μονάδα είναι 1 έως 8. Ο αριθμός θα πρέπει να είναι μοναδικός για τις δευτερεύουσες μονάδες που συνδέονται στην ίδια κεντρική μονάδα. Η διαύθινση της δευτερεύουσας μονάδας και η αντίστοιχη κατάσταση διακοπής εμφανίζονται στην οθόνη.
- Πριν ξεκινήσετε:
 - Εργαλεία που θα χρειαστείτε για την εγκατάσταση: Τρυπάνι (#6), σταυροκαρτέρι (PH1*150 mm) και αλφάδι.
 - Βεβαιωθείτε ότι όλες ο σχετικές εξοπλισμός είναι απενεργοποιημένος κατά τη διάρκεια της εγκατάστασης.
 - Βεβαιωθείτε ότι όλες ρυθμίσεις τη θύλιώνησης της δευτερεύουσας μονάδας πριν από την εγκατάσταση. Το έγκυρο εύρος διαυθίνουσας για τη δευτερεύουσα μονάδα είναι 1 έως 8. Ο αριθμός θα πρέπει να είναι μοναδικός για τις δευτερεύουσες μονάδες που συνδέονται στην ίδια κεντρική μονάδα. Η διαύθινση της δευτερεύουσας μονάδας και η αντίστοιχη κατάσταση διακοπής εμφανίζονται στην οθόνη.

- Ανοίξτε την οπή εγκατάστασης και τραβήξτε έξω το καλώδιο.
Σημείωση: Οι προτεινόμενες διαστάσεις της οπής εγκατάστασης είναι 321,8 (Π) × 108 (Υ) × 45,5 (Β) mm. Το προτεινόμενο μήκος του καλωδίου που μένει έξω είναι 270 mm.
- Επιλέξτε μια είσοδο καλωδίου και αφαιρέστε το πλαστικό περιβλήμα. Περσάτε τα καλώδια μέσα από την οπή του κουτού. Τοποθετήστε το κουτί στην οπή εγκατάστασης. Σημείωση: τη θέση των οπών βίδων του κουτιού με έναν μαρκαδόρο και αφαιρέστε το κουτί.
- Ανοίξτε 4 οπές σύμφωνα με τις ενδείξεις στον τοίχο και τοποθετήστε τα περιβλήματα επεκτασης στις οπές βίδων. Στερεώστε το κουτί με 4 βίδες επέκτασης.
- Γεμίστε το κενό ανάμεσα στο κουτί και τον τοίχο με τσιμεντό ή ολικήνη οφθαλμιατό. Αφαιρέστε τα περσόνια τοποθέτησης με το εργαλείο αβού στεγανώσης το τοίχμεντο.
- Συνδέστε τα καλώδια και τοποθετήστε τις μονάδες.

- Ανοίξτε το Καλώδιο 1 και ένα άκρο του Καλωδίου 2 στις αντίστοιχες διαεπαφές της κεντρικής μονάδας. Στη συνέχεια, τοποθετήστε την κεντρική μονάδα στο επάνω πλέγμα.
- Συνδέστε το άλλο άκρο του Καλωδίου 2 στη διαεπαφή εισόδου της δευτερεύουσας μονάδας 1. Συνδέστε το ένα άκρο της δευτερεύουσας μονάδας 1 και τοποθετήστε τη στο μεσαίο πλέγμα.
- Συνδέστε το άλλο άκρο του Καλωδίου 3 στη διαεπαφή εισόδου της δευτερεύουσας μονάδας 2. Τοποθετήστε το στο κάτω πλέγμα.
- Στερεώστε το κάλυμμα και την κεντρική μονάδα με 2 βίδες σύσφιξης με εσπαιρική υποδοχή, χρησιμοποιώντας ένα ελαστικό κλειδί.

★ Επιφανειακή τοποθέτηση τριών μονάδων

- Κολλήστε το αυτοκόλλητο εγκατάσταση 1 στον τοίχο. Βεβαιωθείτε ότι το αυτοκόλλητο έχει τοποθετηθεί οριζόντια, μετρώντας με το αλφάδι. Ανοίξτε 4 οπές σύμφωνα με τις οπές βίδων στο αυτοκόλλητο.
Σημείωση: Το προτεινόμενο μέγεθος της οπής είναι 6 (διάμετρος) × 25 (βάθος) mm. Το προτεινόμενο μήκος των καλωδίων που μένουν έξω είναι 270 mm.
- Αφαιρέστε το αυτοκόλλητο και τοποθετήστε τα περιβλήματα επέκτασης στις οπές βίδων. Στερεώστε το πλαίσιο τοποθέτησης στον τοίχο με τις 4 βίδες επέκτασης.
- Βιδώστε τη γραμμική σύνδεσης μονάδας κατά μήκος των οπών βιδωμάτων του πλαισίου. Περσάτε τη γραμμική σύνδεσης της κεντρικής μονάδας κατά μήκος της οπής βιδωμάτων στο επάνω πλέγμα και συνδέστε τα καλώδια.
- Συνδέστε τις γραμμές και τη γραμμική σύνδεσης μονάδας 1 με τις αντίστοιχες διαεπαφές της κεντρικής μονάδας και, στη συνέχεια, τοποθετήστε την κεντρική μονάδα στο επάνω πλέγμα.
- Συνδέστε το άλλο άκρο της γραμμικής σύνδεσης μονάδας 1 στη διαεπαφή εισόδου των δευτερεύουσων μονάδων μέσω της γραμμικής σύνδεσης άξ. 2.
- Υφρανώστε τα καλώδια με το δειατικό καλώδιο με περιλαμβάνεται στη συσκευασία.
- Τοποθετήστε τις μονάδες στο πλαίσιο μετά από την καλωδίωση. Η κεντρική μονάδα πρέπει να τοποθετηθεί στο επάνω πλέγμα.
- Χρησιμοποιήστε το εργαλείο κλειδί που παρέχεται για να στερεώσετε το κάλυμμα στο πλαίσιο οθόνη.

DS-KD8003-IME1 မြန်မာ

Video Intercom Module Door Station

ပုံအညွှန်း:

1 ပုံအညွှာန်

- 1 2 မိုက်ကရိုဖုန်း
- 3 4 အလင်းရိန် IR အောက်ပိုင်း</

